

# MANUAL DE INSTALAÇÃO PRIMACCORE™



Imagem Ilustrativa

## APRESENTAÇÃO

Prezado cliente!

Obrigado por ter escolhido um produto **DeBacco**.

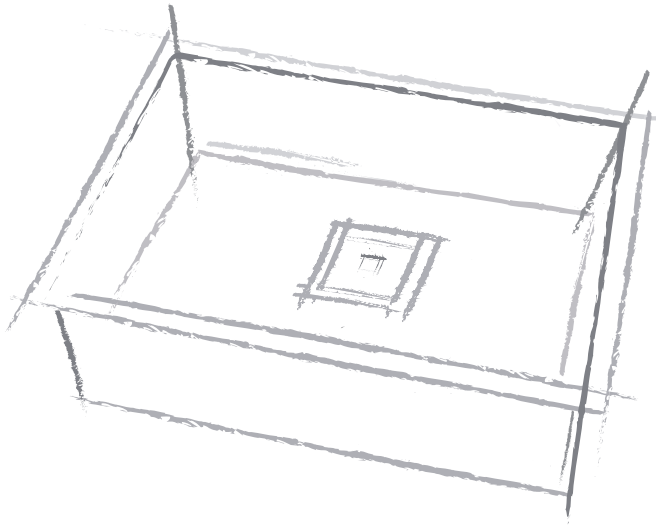
O uso do seu produto é fácil, entretanto o manual de instalação é um guia eficaz para a instalação e manutenção de seu produto.

Leia todas as instruções antes de utilizar o aparelho e guarde-as para futuras referências.

### **Importante!**

**Guarde a nota fiscal de compra. A garantia só é válida mediante sua apresentação.**

Serviço de Atendimento ao Consumidor - SAC

Fone: (46) 3547-8301

Whatsapp (46) 98801-5646

SAC 0800 643-2980

[sac@debacco.com.br](mailto:sac@debacco.com.br)

[www.debacco.com.br](http://www.debacco.com.br)

 **DeBacco**

## SUMÁRIO

Apresentação .....	02
Sumário .....	03
1. Modelos de cubas .....	03
2. Sistema de instalação Undermount .....	04
2.1. Modelos .....	04
2.2. Posicionamento e marcação .....	04
2.3. Recuo e marcação .....	04
2.4. Corte .....	05
2.5. Fixação .....	05
2.6. Acabamento e limpeza .....	05
3. Dicas e cuidados .....	06
4. Termo de garantia .....	07

### 1. MODELOS DE CUBAS

Abaixo, modelos de cubas que esse manual contempla (confira na caixa a referência do produto adquirido e marque na coluna em branco):

<b>PRODUTO   ACABAMENTO</b>	<b>REFERÊNCIA</b>	
PRIMACCORE DUPLA NANO BLACK MATTE	20.03.90780	
PRIMACCORE 500 PVD NANO BLACK MATTE	20.03.90750	
PRIMACCORE 700 PVD NANO BLACK	20.03.80450	

## 2. SISTEMA DE INSTALAÇÃO UNDERMOUNT

### 2.1 Posicionamento e marcação

Para corte na superfície utilize a própria cuba para riscar a peça, conforme a ilustração abaixo. Após marcar a superfície guarde a cuba na caixa, para evitar danos na mesma, retirando novamente só no momento de fixá-la.

Deve-se considerar as dimensões do corte com os recuos nas bordas frontal e traseira, onde serão instalados os acessórios, dosador de detergente, torneira e outros **(estes têm manuais de instalação do fornecedor que acompanham)**.

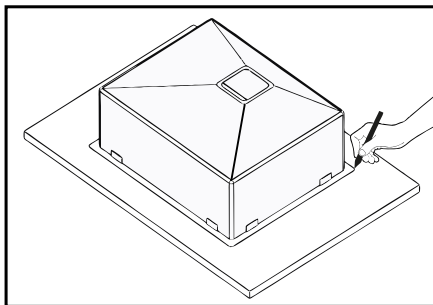

### 2.3 Recuo e marcação

Após riscar a superfície usando a cuba como molde **(A)**, recuar a quantidade necessária **(especificada pelo marmorista)** e riscar novamente onde será cortado **(B)**, lembrando que o ângulo dos cantos fica a critério do cliente e/ou marmorista.

### 2.4 Corte

Seguindo a marcação feita na imagem anterior, fazer o corte na superfície guiando-se pela linha interna, que após será fixada a cuba.

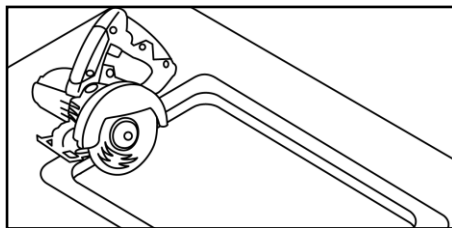
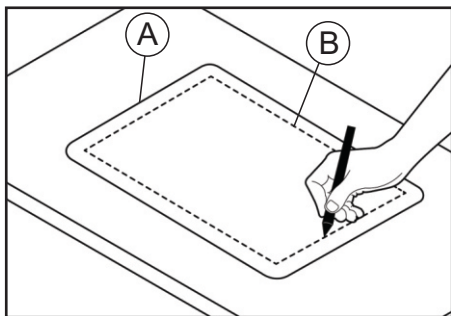

## 2. SISTEMA DE INSTALAÇÃO UNDERMOUNT

### 2.5 Fixação

Sugerimos aplicar uma camada de massa para fixação de cubas na parte inferior da superfície. E em seguida fixar a cuba na pedra e esperar até que a massa esteja seca.

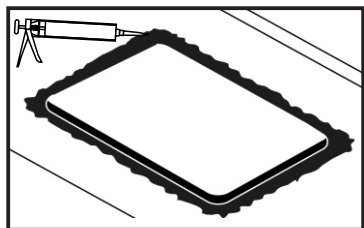

### 2.5 Fixação

Sugerimos aplicar uma camada de massa para fixação de cubas na parte inferior da superfície. E em seguida fixar a cuba na pedra e esperar até que a massa esteja seca.

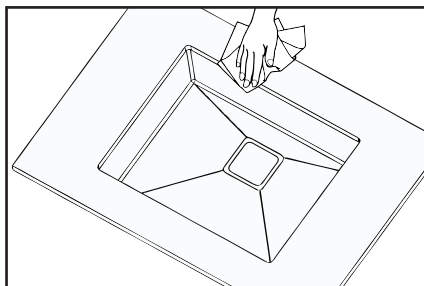

## 3. DICAS E CUIDADOS

Todos os produtos Debacco merecem cuidados de manutenção, então segue algumas dicas para serem usadas em toda a linha Debacco.

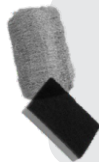

Na hora de limpar seu produto, o principal cuidado a ser tomado é não utilizar materiais abrasivos, ou seja, materiais capazes de desgastar ou riscar sua superfície. Palhas de aço e produtos corrosivos, por exemplo, causam desgastes, arranhões e provocam manchas em sua superfície.

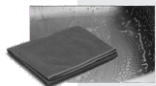

Para manter seu produto com aparência original, de preferência, não o deixe molhado. Após a utilização orientamos que lave o produto e seque completamente em seguida. a secagem deve ser feita com um pano limpo e seco, seguindo o veio do acabamento escovado do inox, simulando um polimento, mantendo-o totalmente seco.



Outro ponto importante refere-se ao contato prolongado de sal e limão na cuba, pois compromete o revestimento de aço de forma irreversível.

## 4. PLANO DE CORTE

### Ref: 20.03.90780

Profundidade da cuba de 200 mm, considerar mais 90 mm Prof. da válvula 4.1/2 mais sifão.

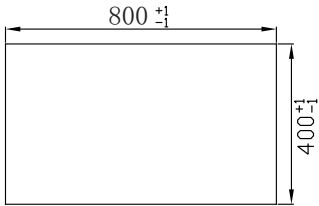

### Ref: 20.03.90750

Profundidade das cubas de 230 mm, considerar mais 90 mm Prof. da válvula 4.1/2 mais sifão.

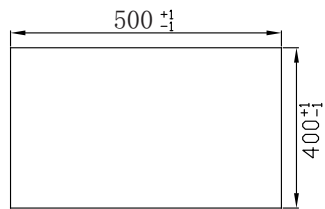

### Ref: 20.03.80450

Profundidade da cuba 200 mm, considerar mais 90 mm Prof. da válvula 4.1/2 mais sifão.

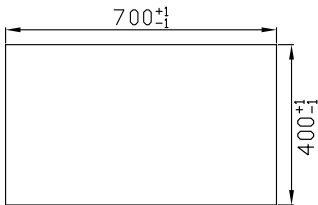

## 4. TERMO DE GARANTIA

A PDA industria e comercio Ltda garante a qualidade da matéria prima utilizada em seus produtos, no período de 01 ano contra defeitos de fabricação. O termo em questão é valido desde que o produto seja instalado e utilizado de maneira adequada, conforme as instruções de uso abaixo:

1. A garantia é válida somente mediante a exibição da Nota Fiscal de compra;
2. Redobre o cuidado ao manusear objetos como: facas, lâminas, espátulas e produtos abrasivos como palhas de aço;
3. Não deixe materiais superaquecidos em contato com o produto;
4. Após o uso, lavar com água abundante e secar por completo, evitando deixar água ou resíduo de produtos de limpeza, pois em contato prolongado com o inox podem provocar o aparecimento de manchas;
5. Utilize somente o lado macio da esponja;
6. Não deixe utensílios de aço carbono como: pregos, chaves, palhas de aço, entre outros em contato prolongado com o aço inox (principalmente com presença de água), pois podem oxidar;
7. Quando construir ou reformar, instalar o produto apenas após o fim da obra; evite também deixar: solventes, tintas, pincéis, cal, cimento ou qualquer resíduo de massa ou argamassa em contato com o mesmo;
8. Não recomendamos que a pia seja chumbada na parede, pois corre o risco de perder a garantia do produto;
9. Todos os metais, salvo ouro e platina, possuem tendência a reagir ao meio ambiente, ou seja, a preservação do produto depende dos cuidados para com ele;
10. Produto exclusivo para uso doméstico.

### **A Garantia não terá validade quando:**

11. Não for apresentada a Nota Fiscal do produto;
12. Ocorrer instalação inadequada do produto;
13. Desgaste ou manchas causadas por limpeza e manutenção inadequada;
14. Defeitos causados por manuseio e transporte inadequado (amassados, trincas, rachaduras etc.);
15. Peças que se desgastam naturalmente com o uso regular;
16. O produto sofrer qualquer modificação ou adaptação não autorizada pelo fabricante. Exemplo: cortes, furações, pinturas etc;
17. Instalar nossos produtos em consultórios ou hospitais, esses estabelecimentos possuem especificações técnicas especiais.

Para atender qualquer espécie de reclamação ou dúvida proveniente de qualquer item ou componente a empresa coloca-se a vossa disposição através do SAC.



**Serviço de Atendimento ao Consumidor - SAC**

sac@debacco.com.br

Fone: (46) 3547 - 8301

WhatsApp:(46) 9 8801 - 5646

**Importado e distribuído por:  
PDA Indústria e comércio Ltda**



Serviço de Atendimento ao Consumidor - SAC  
[sac@debacco.com.br](mailto:sac@debacco.com.br)  
Whatsapp (46) 98801-5646  
SAC 0800 643 - 2980  
Fone (46) 3547-8301

1 - Ampère/PR - CEP: 85.640-000 R. Silvestre Dalazem, 151 B. Gilberto Luiz Simonetto - CNPJ: 82.240.821/0001-60

 **DeBacco**  
storia della vita

 [debacco.com.br](http://debacco.com.br)

 [debaccoinox](#)

 [debaccoinox](#)

00582 VIR1 - 14/03/2024