



GUIA PARA A UTILIZAÇÃO DA MÁQUINA DE LAVAR LOUÇA E DOS PROGRAMAS DE LAVAGEM

1. Descrição dos comandos _____	2
2. Instruções para o uso _____	15
3. Limpeza e manutenção _____	30
4. Soluções para as anomalias de funcionamento _____	34

Obrigado por ter escolhido o nosso produto.

Leia atentamente todas as instruções contidas neste manual, para utilizar a sua máquina de lavar louça da forma mais eficaz, correta e segura.

Os conselhos de limpeza aqui indicados permitirão manter inalteradas, ao longo do tempo, as prestações da sua máquina de lavar louça.



INSTRUÇÕES PARA O UTILIZADOR: *indicam os conselhos para o uso, a descrição dos comandos e as operações de limpeza certas e a manutenção do aparelho.*



1. Descrição dos comandos

1.1 O painel superior

Todos os comandos e os controles da máquina de lavar louça estão reunidos no painel superior. As operações para ligar, programar, desligar, a máquina, etc., só podem ser feitas com a porta aberta.

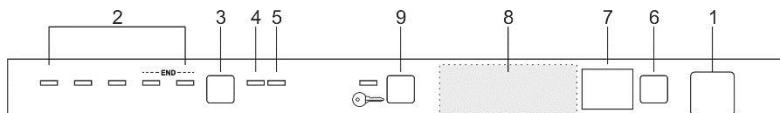





O painel representado é indicativo e pode variar em termos de forma e botões de acordo com o modelo.

1	TECLA DE LIGAÇÃO/DESLIGAÇÃO Esta tecla serve para ligar/desligar a máquina de lavar louça.
2	LÂMPADAS DE PROGRAMA SELECIONADO A lâmpada acesa indica o programa seleccionado e a presença de possíveis enguiços (soluções para as anomalias de funcionamento).
3	BOTÃO DE SELECÇÃO PROGRAMAS ↳ + REGULAÇÃO DA DISTRIBUIÇÃO DO PRODUTO PARA ABRANDAR Permite seleccionar o programa de lavagem desejado e a regulação do produto para abrandar.
4	INDICADOR DE REGULAÇÃO DE DUREZA DA ÁGUA ACTIVADA A lâmpada de controle a piscar indica que a máquina está no modo “regulação de dureza da água”. LÂMPADA DE CONTROLE DE FALTA DE SAL Se o símbolo  estiver presente, a lâmpada de controle acesa indica a falta do sal regenerador.
5	LÂMPADA DE CONTROLE DE FALTA DE ABRILHANTADOR A luz de controle acesa indica a falta de abrilhantador no depósito correspondente.

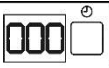

6	BOTÃO DE ATRASO DO PROGRAMA Pressionando este botão é possível atrasar o início do programa.
7	DISPLAY DE INFORMAÇÕES (1 ou 3 dígitos dependendo dos modelos)
8	OPÇÕES (presentes apenas nalguns modelos)
9	SEGURANÇA PARA CRIANÇAS (presente apenas nalguns modelos)

		Informações exibidas		
não		Duração prevista do programa	sim	
não		Tempo residual do programa	sim	
1 – 9 horas		Início atrasado	1 – 24 horas	
E		Mensagem de erro	Err	

<< OPÇÕES (8)>>

Nesta zona, dependendo do modelo, podem estar presentes uma ou mais das opções indicadas a seguir, identificadas pelos respectivos símbolos e explicadas mais adiante nos parágrafos correspondentes.

Não é possível seleccionar opções quando se executa o **programa imersão**. Todas as opções, **excepto a “Flexi Tabs”**, são **desactivadas** no fim do ciclo de lavagem. Para **desactivar a opção “Flexi Tabs”**, **pressione** o respectivo botão (a lâmpada de controle apaga).



Flexi Tabs

Flexi Tabs

Opção indicada para os detergentes multifunções em pastilhas.



Hyclean

HYCLEAN

Acrescenta um enxaguamento antibacterico final ao programa seleccionado.



Flexi Zone

LAVAGEM COM MEIA CARGA distribuída

Permite a lavagem de pouca louça distribuída em ambos os cestos.



Delay

ATRASO DO PROGRAMA

Permite definir o início do programa com um atraso de **9,12,24 horas, dependendo dos modelos.**



QuickTime

OPÇÃO QUICK TIME

A opção, se for seleccionada juntamente com qualquer programa de lavagem (exceptuando-se a imersão), **REDUZ A DURAÇÃO** do ciclo.



TABELA DE PROGRAMAS

O manual inclui a tabela de programas de vários modelos. Para identificar a tabela relativa à sua máquina, compare os símbolos dos programas na parte superior da tabela com os presentes no painel de comandos.

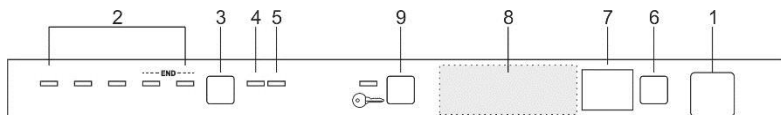

CONFIGURAÇÃO DO PROGRAMA DE LAVAGEM E LIGAÇÃO

Depois de identificar o programa mais adequado com base na tabela de programas:

- pressionar a tecla de **LIGAÇÃO/DESLIGAÇÃO (1)** e aguardar o acendimento da **LÂMPADA DE CONTROLE DOS PROGRAMAS (2)**;
- pressionar o botão de **SELECÇÃO PROGRAMAS (3)** várias vezes até ao acendimento da lâmpada correspondente ao programa desejado;
- seleccionar a opção desejada (facultativo, se houver opções presentes);
- fechar a porta; o programa começará ao fim de cerca de 2". Durante a sua realização, irá piscar a **LÂMPADA DE CONTROLE** correspondente (sinalização de programa em execução).

INDICADOR DE PROGRAMA EM CURSO (conforme os modelos)

Durante a execução do programa, uma luz intermitente é projectada no chão, sob o canto direito da porta. Quando o programa termina, a luz apaga, para reduzir os consumos no modo stand-by.





TABELA DE PROGRAMAS



Eco

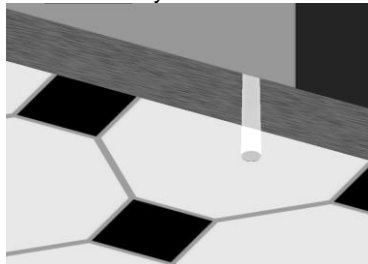
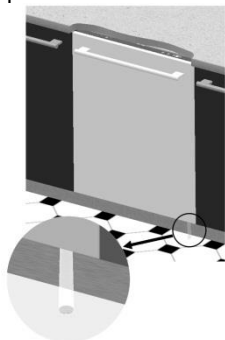

PROGRAMM NÚMERO E SÍMBOLO	CARGA LOUÇA I TALHERES	DESENVOLVIMENTO PROGRAMAS	DURAÇÃO	CONSUMO	
			MINUTOS (1)	ÁGUA LITROS	ENERGIA KWh (1)
1 IMERSÃO 	Panelas e louça a esperar que se complete a carga.	Pré-lavagem a frio	15	3,5	0,02
2 CRISTAIS 	Cristais, porcelana e louça mista com sujidade ligeira.	Lavagem em 45°C Enxaguada a frio Enxaguada em 70°C Secagem	65	9,5	1,10
3 ECO (*) Eco EN 50242	Louça normalmente suja, também com resíduos secos.	Pré-lavagem a frio Lavagem em 45°C Enxaguada em 65°C Secagem	**	**	**
4 NORMAL  IEC/DIN***	Louça normalmente suja, também com resíduos secos.	Pré-lavagem a frio Lavagem em 65°C Enxaguada a frio Enxaguada em 70°C Secagem	105	13,5	1,35
5 ULTRA CLEAN  ****	Panelas e louça muito sujas, também com resíduos secos.	Pré-lavagem quente Lavagem em 70°C Enxaguada a frio (2) Enxaguada em 70°C Secagem	160	15,5	1,70

IMPORTANTE: consulte a tabela “NOTAS E REFERÊNCIAS” nas próximas páginas.

O programa "ULTRA CLEAN" termina com um enxaguamento antibacteriano adicional que proporciona mais uma garantia de redução das bactérias. Se a temperatura não for mantida constante (por exemplo, pela abertura da porta ou por corte de energia) durante esta fase de enxaguamento, a lâmpada piloto do programa em execução pisca para assinalar que não foi possível garantir a acção antibacteriana.







Se a porta da máquina estiver aberta, ou se não for fechada correctamente, o ciclo de lavagem não começa.



PROGRAMAS QUICK TIME

(consulte o parágrafo que explica o respectivo funcionamento)

PROGRAMM NÚMERO E SÍMBOLO	CARGA LOUÇA I TALHERES	DESENVOLVIMENTO PROGRAMAS	DURAÇÃO	CONSUMO	
			MINUTOS (1)	ÁGUA LITROS	ENERGIA KWh (1)
6 RÁPIDO 27' 	Louça pouco suja lavada imediatamente após o uso.	Lavagem em 38°C Enxaguada em 50°C	27	6,5	0,70
7 DELICADO RÁPIDO 	Louça delicada normalmente suja.	Pré-lavagem a frio Lavagem em 50°C Enxaguada a frio Enxaguada em 70°C	80	10,5	1,15
8 ECO RÁPIDO Eco 	Louça normalmente suja, também com resíduos secos.	Pré-lavagem a frio Lavagem em 60°C Enxaguada a frio Enxaguada em 70°C	80	12,5	1,25
9 NORMAL RÁPIDO 	Louça normalmente suja, também com resíduos secos.	Pré-lavagem a frio Lavagem em 70°C Enxaguada a frio Enxaguada em 70°C	85	13	1,40
10 FORTE e RÁPIDO 	Louça mista com sujidade normal sem resíduos secos.	Lavagem em 65°C Enxaguada a frio Enxaguada em 70°C	50	10	1,20

IMPORTANTE: consulte a tabela “NOTAS E REFERÊNCIAS” nas próximas páginas.



Se a porta da máquina de lavar louça não tiver sido fechada ou o tiver sido fechada de modo não correcto, o ciclo de lavagem não terá início.



NOTAS E REFERÊNCIAS

<p>Deixar de imersão somente com carga parcial. As opções não podem ser utilizadas com o programa imersão. A opção ENERSAVE não pode ser utilizada com imersão, ultraclean e todos os programas que não preveem a etapa de secagem final.</p>	
*	Programa padrão segundo a norma EN 50242 . A opção ENERSAVE deve ser seleccionada .
**	Consulte a folha fornecida
***	Programa de referência IEC/DIN . A opção ENERSAVE deve ser seleccionada .
****	Programa de referência para os laboratórios. Detergente: 20g no distribuidor + 10g na porta ou pastilha. Disposição : ver a fotografia no parágrafo “uso dos cestos”.
(1)	O consumo e a duração dos programas foram medidos com base nas prescrições da norma EN 50242 . Os valores podem mudar em função da temperatura da água na entrada, da temperatura ambiente, do tipo e da quantidade de louça.
(2)	1 ou 2 enxaguamentos frios, em função do modelo.

REFERÊNCIAS à **ENERGY LABEL** fornecida com a máquina de lavar louça:

- O consumo energético anual baseia-se em **280 ciclos de lavagem padrão** com água fria e consumo dos modos com baixo consumo energético.
O consumo efectivo depende do modo de utilização do aparelho.
- O consumo de água baseia-se em **280 ciclos de lavagem padrão**.
O consumo efectivo depende do modo de utilização do aparelho.
- As informações referem-se ao programa **PADRÃO segundo a norma EN 50242** (indicado na tabela de programas), que é o mais eficaz em termos de consumo combinado de energia e água. O programa é indicado para louça normalmente suja.
- Classe de eficiência de secagem determinada numa escala de “**G**” (eficiência mínima) a “**A**” (eficiência máxima).



1.2 Programas de lavagem



Antes de iniciar um programa de lavagem verifique se:

- A torneira da água está **aberta**.
- No **compartimento** do produto para abrandar **está presente o sal regenerador**.
- No **distribuidor** foi introduzida a dose adequada de **detergente**.
- Os cestos foram **carregados correctamente**.
- Os borrifadores rodam **livremente** e sem empecilhos.
- A porta da máquina **está bem fechada**.

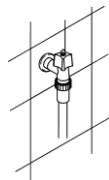

Atenção:

Durante a fase inicial do programa de lavagem não se percebe o funcionamento dos pulverizadores porque a rotação dos mesmos inicia certa 5 minutos depois do start. Se trata de uma normal execução do ciclo de lavagem

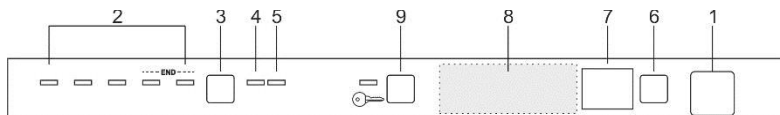

SEGURANÇA PARA CRIANÇAS (presente apenas nalguns modelos)



Pressionar o botão para a activar (a lâmpada piloto acende). Quando está activa, a confirmação da abertura da porta é dada por um sinal acústico repetido três vezes. Portanto, é necessário carregar no painel de revestimento e manter a pressão até ouvir o 3º bip, soltando-o então imediatamente. Se a pressão for mantida depois do terceiro bip, a porta não se abre. Neste caso, será necessário repetir a operação.

SELECÇÃO DAS OPÇÕES

As opções podem ser seleccionadas mediante a pressão do botão dedicado, situado perto do símbolo da opção desejada. A lâmpada de controle acende para confirmar a activação.

- **Não é possível** seleccionar opções quando se executa o **programa imersão**.
- Todas as opções, **excepto a “Flexi Tabs”**, são **desactivadas** no fim do ciclo de lavagem. Para **desactivar a opção “Flexi Tabs”**, **pressione** o respectivo botão (a lâmpada de controle apaga).
- Todas as opções, incluindo a **“Flexi Tabs”**, são desactivadas quando se **ANULA** um programa iniciado.



OPÇÕES SUPLEMENTARES

Alguns modelos estão providos de opções suplementares que são activadas mediante a **pressão simultânea de dois botões**. Neste caso, na gráfica, um traço une o símbolo da opção suplementar e os dois botões que devem ser pressionados simultaneamente para a activar (ex. “**Flexi Tabs**” na imagem).

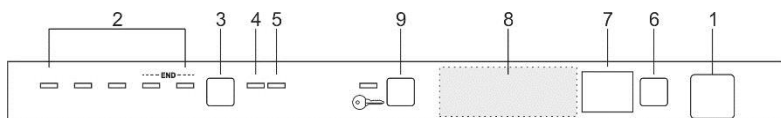
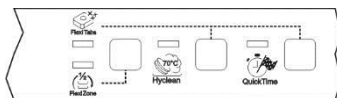

QuickTime

OPCIÓN QUICK TIME

A opção, se for seleccionada juntamente com qualquer programa de lavagem (exceptuando-se a imersão), **REDUZ A DURAÇÃO** do ciclo. Activa-se a opção após seleccionar o programa desejado com a pressão de botão **QUICK TIME** (a lâmpada piloto acende). A opção é desactivada automaticamente no fim do programa.



Hyclean

ULTRA CLEAN

O programa **ULTRA CLEAN** prolonga o último enxaguamento quente com a finalidade de garantir mais uma redução das bactérias. Se durante esta fase da lavagem a temperatura na cuba não for mantida constante (por ex.: pela abertura da porta ou interrupção da energia), a lâmpada de controle da opção e as lâmpadas de controle dos programas (2) piscam para assinalar que esta fase suplementar da lavagem não foi executada com êxito. Este facto não prejudica o resultado da lavagem.



Flexi Tabs

Flexi Tabs

Específica para a lavagem com detergentes combinados em **pastilhas**, que contêm também **o sal e o abrillantador** (3 em 1) ou outros detergentes, tais como protector para vidro, abrillantador para aço, etc. (4 em 1, 5 em 1...). Com a opção seleccionada, o sal e o abrillantador não serão alimentados na máquina, mesmo se estiverem presentes nos respectivos compartimentos. Se os compartimentos estiverem vazios, as **lâmpadas piloto** permanecerão **acesas**.

*Se a opção não estiver presente, aconselha-se a utilizar **produtos tradicionais** (detergente, sal e abrillantador) porque os produtos multifunções, com os ciclos de lavagem tradicionais, poderiam dar lugar a problemas, tais como depósito de uma camada branca, baixos resultados de secagem e resíduos na loiça.*

Para mais informações, consulte as indicações fornecidas na embalagem do detergente.

IMPORTANTE:

quando a opção não for mais necessária, deve ser **desactivada** mediante a pressão do respectivo **botão** (a lâmpada de controle apaga).

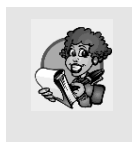

Estes produtos **não são adequados** para a utilização com água **demasiado “dura”**. Se a dureza programada for superior a **H3**, activando a opção a respectiva lâmpada piloto pisca para assinalar a utilização incorrecta, que **não prejudica** o funcionamento da máquina, mas poderia causar resultados de lavagem **não óptimos**.

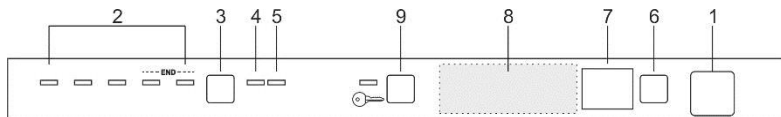

FlexiZone

MEIA CARGA DISTRIBUÍDA

Adequada se a loiça a lavar for pouca, permite poupar energia eléctrica e reduz a duração do programa. A loiça deve ser colocada em ambos os cestos e no distribuidor de detergente deve ser introduzida uma quantidade inferior relativamente à utilizada para a carga completa.



ATRASO DO PROGRAMA

É possível atrasar o início do programa de lavagem para programar o funcionamento da máquina de lavar louça na faixa horária desejada (por ex.: nocturna). Pressione o botão **ATRASO DO PROGRAMA** para activar a opção e visualizar o atraso de 1 hora. Pressões seguintes do botão permitem escolher o atraso desejado **até 9, 12 ou 24 horas, dependendo dos modelos**.

Quando a porta for fechada, a máquina de lavar louça efectuará uma pré-lavagem e ao fim dela entrará em função o "atraso do programa" definido.

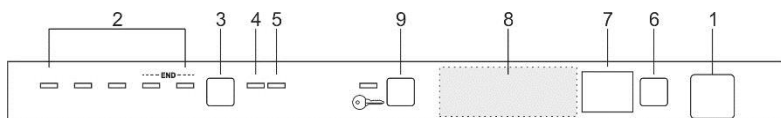

CANCELAMENTO DO PROGRAMA EM CURSO

- Para anular o programa que está a funcionar é necessário abrir a porta, pressionar e manter pressionado durante alguns segundos o botão de **SELECÇÃO PROGRAMAS (3)** até ao acendimento simultâneo das **lâmpadas de controle** dos programas nº **4** e **5** (marcadas pela escrita "end").



- Fechar a porta.
- Depois de cerca de 1 minuto, a máquina termina o ciclo.

MODIFICAÇÃO DO PROGRAMA

Para mudar um programa que está a funcionar, basta abrir a porta e seleccionar o novo programa. Fechando a porta novamente, a máquina executa automaticamente o novo programa.



PARA ECONOMIZAR ENERGIA! ... E RESPEITAR O MEIO AMBIENTE

- Utilizar a máquina de lavar louça **sempre com carga plena**.
- Procurar utilizar a máquina de lavar louça **sempre completamente carregada**.
- Não lavar a louça em água corrente.
- Utilizar o programa de lavagem **mais idóneo** para cada tipo de carga.
- Não efectuar enxaguadelas preliminares.
- Se houver, ligar a máquina de lavar louça a uma instalação de água quente até 60°C.

PARA REDUZIR OS CONSUMOS DE DETERGENTE! ... E RESPEITAR O MEIO AMBIENTE

Os fosfatos existentes no detergente para máquina de lavar louça constituem um problema do ponto de vista ecológico. Para evitar um excessivo consumo de detergente, mas também de energia eléctrica aconselha-se:

- **diferenciar a louça** mais delicada daquela mais resistente aos detergentes fortes e às temperatura altas;
- **não colocar** o detergente directamente na louça.



Se for necessário abrir a porta durante a lavagem, o programa será interrompido, a lâmpada de controle correspondente continuará a piscar e um sinal acústico irá avisar que o ciclo não foi concluído. Será necessário aguardar cerca de **1 minuto** antes de fechar a porta para fazer o programa recomeçar. Assim que a porta for fechada, o programa recomeçará a partir do ponto em que fora interrompido. É conveniente efectuar esta operação **só se for necessário** porque ela poderia provocar irregularidades na realização do programa.



FIM DO PROGRAMA

No fim do programa, a máquina emite um breve sinal acústico e as **lâmpadas de controle** relativas aos programas n.º 4 e 5 (marcadas pela escrita "end") piscam.



Para desligar a máquina basta abrir a porta e pressionar o botão de **LIGAÇÃO/DESLIGAÇÃO (1)**.

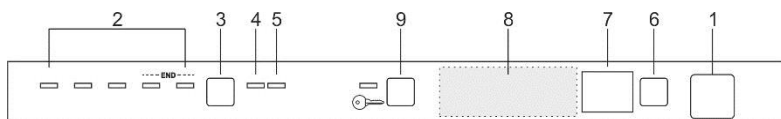

GESTÃO DA ENERGIA

Ao fim de **5 minutos de inatividade** (ciclo de lavagem concluído, interrompido ou programado mas não iniciado), a máquina de lavar louça coloca-se num estado de espera (**stand-by**) para reduzir o consumo de energia.

Neste estado, a condição da máquina (lâmpadas de controle ou display em função do modelo) é indicada mais lentamente (**acende 1 vez de 5 em 5 segundos**).

EXTRACÇÃO DA LOUÇA

No fim do programa de lavagem esperar pelo menos **20 minutos** antes de retirar a louça, a fim que a mesma esfrie-se. Para evitar que eventuais gotas de água que permaneceram no cesto superior possam cair na louça que ainda está no cesto inferior, **aconselha-se** esvaziar primeiro o cesto inferior e depois aquele superior.



2. Instruções para o uso

Depois de ter instalado correctamente a máquina de lavar louça, predispo-la para que possa começar a funcionar executando as seguintes operações:

- Regular o produto para abrandar a água;
- Introduzir o sal regenerador;
- Introduzir o abrilhantador e o detergente.

2.1 *Uso do produto para abrandar a água*



A quantidade de calcário contido na água (índice de dureza da água) é responsável pelas manchas esbranquiçadas na louça enxuta, a qual, com o passar do tempo, tende a tornar-se opaca. A máquina de lavar louça está equipada com produto automático para abrandar que, utilizando sal regenerador específico, retira da água as substância endurecedoras. A máquina de lavar louça sai da fábrica com o índice de dureza predisposto no nível **3** (dureza média).

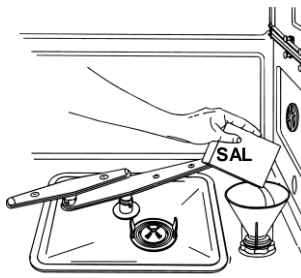

Utilizando água de dureza média a introdução de sal novamente deverá ser efectuada cerca de **20 lavagens**. O depósito do produto para abrandar possui uma capacidade de cerca de **1,7 kg** de sal em grãos. Alguns modelos estão equipados com um indicador óptico de falta de sal. Nestes modelos, a tampa do depósito do sal contém um flutuador verde que desce quando a concentração do sal diminui na água. Quando o flutuador verde não puder mais ser visto através da tampa transparente, será necessário reabastecer o depósito com sal regenerador. O depósito é situado no fundo da máquina de lavar louça. Depois de ter extraído o cesto inferior, desapertar a tampa do depósito rodando-a no sentido anti-horário e colocar o sal usando o funil fornecido com a máquina de lavar louça. Antes de apertar novamente a tampa retirar os eventuais resíduos de sal nas proximidades da abertura.



- *Ao usar a máquina de lavar louça pela primeira vez, além do sal, é preciso introduzir no depósito também **um litro de água**.*
- *Depois de cada enchimento do depósito, assegurar-se que **a tampa fique bem fechada**. A mistura da água e o detergente não devem penetrar no depósito do sal, porque isto comprometeria o funcionamento da instalação de regeneração. Neste caso a garantia não seria mais válida.*
- *Utilizar **exclusivamente** sal regenerador para máquina de lavar louça doméstica. Se se utilizar sal em pastilhas **não encher totalmente o depósito**.*



- **Não utilizar sal alimentar**, porque contém substâncias não solúveis, que com o passar do tempo podem comprometer a instalação de descalcificação.
- Quando for necessário, executar a operação de introdução do sal **antes de dar início ao programa de lavagem**: deste modo a solução salina em sobras será removida imediatamente pela água: se a água salgada permanecer durante muito tempo na cuba de lavagem poderá provocar fenómenos de **corrosão**.



Prestar atenção para não confundir as confecções de sal com as de detergente: a introdução de detergente no depósito do sal **prejudica** o produto para abrandar.

REGULAÇÃO DA DISTRIBUIÇÃO DO PRODUTO PARA ABRANDAR

A máquina de lavar louça está equipada com um dispositivo que permite personalizar a regulação do produto para abrandar em função da dureza da água da rede. A selecção da dureza é feita mediante o **BOTÃO DE SELECÇÃO DOS PROGRAMAS (3)**.

Para aceder à regulação, manter o botão premido durante mais de 15 segundos: o **INDICADOR DE REGULAÇÃO DE DUREZA DA ÁGUA (4)** pisca e as **LÂMPADAS DE PROGRAMA SELECIONADO (2)** indicam a regulação programada. Pressões simples no botão alteram a selecção conforme a sequência indicada na tabela a seguir:











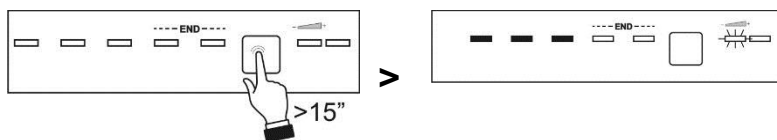

TABELA DE DUREZA DA ÁGUA

DUREZA DA ÁGUA		REGULAÇÃO
Graus Alemães (°dH)	Graus Franceses (°dF)	
0 - 6	0 - 11	Todas as luzes de controle apagadas 
7 - 10	12 - 18	Uma lâmpada de controle acesa 
11 - 15	19 - 27	Duas lâmpadas de controle acesas 
16 - 21	28 - 37	Três lâmpadas de controle acesas 
22 - 28	38 - 50	Quatro lâmpadas de controle acesas 
29 - 35	51 - 62	Cinco lâmpadas de controle acesas 
36 - 50	63 - 90	Duas lâmpadas de controle acesas 

Pedir as informações relativas ao grau de dureza da água à firma hídrica fornecedora.

A seguir à regulação ou à visualização do valor ajustado, é suficiente deixar o botão inactivo durante alguns segundos e a máquina de lavar louça volta automaticamente à condição padrão, saindo do modo de regulação.

2.2 *Uso do distribuidor do abrillantador e detergente*

O distribuidor de detergente e o dosador do abrillantador encontram-se na parte de dentro da porta: à esquerda o **distribuidor** e à direita o **dosador**.

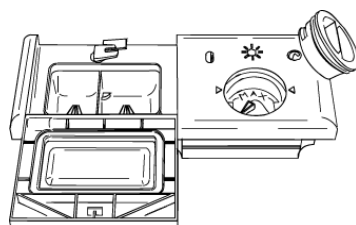

Com excepção do programa **IMERSÃO**, antes de cada lavagem será colocada no **distribuidor** a dose adequada de detergente. Porém o **abrillantador** para a **enxaguadela** será acrescentado somente de acordo com a necessidade.



ACRÉSCIMO DO ABRILHANTADOR PARA A ENXAGUEDELA

O abrillantador acelera a secagem da louça e impede a formação de manchas e depósitos calcários; é acrescentado automaticamente à água durante a última enxaguadela, por meio do depósito que se encontra na parte de dentro da porta.

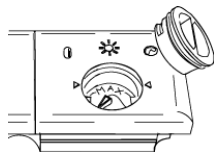

Para acrescentar o abrillantador:

- Abrir a porta.
- Rodar a tampa do depósito de $\frac{1}{4}$ de giro no sentido anti-horário e extraí-lo.
- Introduzir o abrillantador até encher o recipiente (140 c.c. aproximadamente). O indicador óptico colocado ao lado deve obscurecer-se totalmente. Acrescentar novamente o abrillantador quando o indicador óptico estiver claro ou ilumina-se a lâmpada de controle que assinala a falta do abrillantador.
- Recolocar a tampa e rodá-la no sentido horário.
- Limpar com um pano o abrillantador que saiu, porque poderia provocar espuma.

REGULAÇÃO DA DOSAGEM DO ABRILHANTADOR

A máquina de lavar louça sai da fábrica com a regulação média. De qualquer maneira é possível regular a dosagem rodando o selector existente no dosador na posição necessária, a dose será proporcional à posição do selector.

- Para a regulação da dosagem é necessário girar a tampa do depósito de $\frac{1}{4}$ de giro no sentido anti-horário e extraí-la.
- Logo rodar com uma chave de parafuso o selector da dosagem na posição desejada.
- Recolocar, então, a tampa rodando-a no sentido horário.



- *A dose do abrillantador deverá ser **umentada** se a louça que tiver sido lavada ficar opaca e apresentar manchas redondas.*
- *Se a louça ficar ao contrário pegajosa ou apresentar listras esbranquiçadas, será preciso **reduzir** a dose do abrillantador.*



COLOCAÇÃO DO DETERGENTE

Para abrir a tampa do distribuidor de detergente pressionar ligeiramente o botão **P**. Introduzir o detergente e fechar novamente com cuidado a tampa. Durante a lavagem o distribuidor abrir-se-á automaticamente.

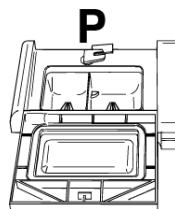
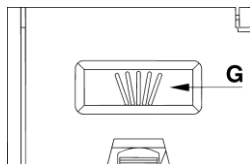
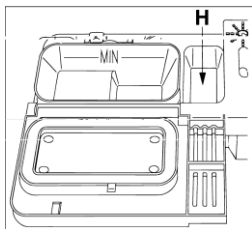

- Ao seleccionar um programa com pré-lavagem quente (ver a tabela dos programas), deverá introduzir uma quantidade suplementar de detergente no compartimento **G/H** (dependendo dos modelos).
- Utilizar **exclusivamente** detergentes específicos para máquina de lavar louça. O uso de detergentes de boa qualidade é importante para obter óptimos resultados de lavagem.
- Guardar as confeções de detergente bem fechadas em lugar seco, para impedir a formação de grumos que comprometeriam os resultados de lavagem. Depois de abertos, as confeções não devem ser guardadas por muito tempo, o detergente perde a eficácia.
- Não usar detergentes que são utilizados para lavar os pratos com as mãos porque produzem espuma e podem comprometer o funcionamento da máquina de lavar louça.
- Dosar correctamente a quantidade de detergente. Uma quantidade insuficiente de detergente provoca uma eliminação incompleta da sujeira, enquanto uma quantidade excessiva não aumenta a eficácia da lavagem, mas representa somente um desperdício.
- No comércio existem vários detergentes líquidos e em pó que se diferenciam pela sua composição química e podem conter **fosfatos**, ou então sem eles mas com **enzimas naturais**.
 - Os detergentes com **fosfatos** agem melhor nas gorduras e nos amidos em temperaturas **além de 60°C**.
 - Os detergentes **enzímicos** exercem ao contrário a sua força limpadora mesmo com temperaturas baixas, (**de 40 a 55°C**) e são facilmente biodegradáveis. Este tipo de detergente permite alcançar, com temperaturas baixas, os mesmos resultados de lavagem que poderiam ser obtidos somente com programas de **65°C**.

Para a protecção do ambiente aconselhamos a utilização de detergentes **sem fosfatos ou cloro**.



A introdução de detergente, mesmo líquido, no depósito do abrilhantador, provocará a danificação da máquina de lavar louça.

2.3 Advertências e conselhos gerais



Antes de proceder à primeira lavagem com a máquina de lavar louça é apropriado ler as seguintes sugestões referentes à natureza da louça a ser lavada e a sua arrumação. Geralmente não subsistem limitações para a lavagem da louça de uso doméstico, mas em alguns casos deverá considerar as características da mesma.

Antes de posicionar a louça nos cestos é necessário:

- eliminar os restos de comida maiores, por exemplo ossos, espinhas, que poderiam além de entupir o filtro, provocar danos à bomba de lavagem;
- colocar de molho as panelas ou as frigideiras que apresentem no fundo resíduos queimados de comida de modo tal que estes resíduos se descolem mais facilmente; então colocá-las no CESTO INFERIOR.

Pré-lavar a louça debaixo da água corrente antes de colocá-la nos cestos representa um desperdício inútil de água.

Uma arrumação correcta da louça assegura bons resultados de lavagem.



ATENÇÃO !

- *Assegurar-se que a louça fique bem firme e não possa virar-se e que não impeça a rotação dos braços borrifadores durante o seu funcionamento.*
- *Não introduzir objectos muito pequenos nos cestos; ao cair poderiam bloquear os braços borrifadores ou a bomba de lavagem;*
- *Os utensílios como xícaras, tigelas, copos e panelas devem ser colocados virados com a abertura para baixo e com as cavidades oblíquas, para permitir o escoamento da água;*
- *Não colocar a louça uma dentro da outra ou que se cubra reciprocamente.*
- *Não arrumar os copos muito perto um do outro porque tocando-se poderiam quebrar-se ou poderiam ficar com manchas.*

ASSEGURAR-SE que a louça seja idónea para a lavagem em máquina de lavar louça.

Louça não idónea para a lavagem em máquina de lavar louça:

- **Panelas e louça de madeira:** *podem-se estragar por causa das altas temperaturas de lavagem;*
- **Objectos de artesanato:** *raramente são apropriados para serem lavados em máquina de lavar louça. As temperaturas relativamente altas da água e os detergentes usados podem danificá-los;*
- **Louça de plástico:** *a louça de plástico resistente ao calor deve ser lavada no cesto superior;*
- **Louça e objectos de cobre, estanho, zinco e latão:** *tendem a ficar manchados;*
- **Louça de alumínio:** *a louça de alumínio anodizado pode descolorar;*
- **Prataria:** *a louça de prata pode manchar-se;*
- **Vidro e cristal:** *em geral objectos de vidro e de cristal podem ser lavados na máquina de lavar louça. Todavia existem alguns tipos de vidro e de cristal que depois de muitas lavagens podem ficar opacos e perder a sua transparência; para este tipo de materiais aconselhamos utilizar sempre o programa menos forte existente na tabela dos programas;*
- **Louça com decorações:** *os objectos decorados que se encontram no comércio têm em geral uma boa resistência às lavagens em máquina de lavar louça mesmo se, depois de lavagens frequentes, pode acontecer que as cores empalideçam. Em caso de dúvidas com relação à resistência das cores é apropriado lavar poucas peças de cada vez durante um mês.*



2.4 Uso dos cestos

A máquina de lavar louça possui uma capacidade de **13 talheres**, incluídas as travessas para servir.

CESTO INFERIOR

O cesto inferior recebe a acção do braço borrifador inferior com a máxima intensidade, deverá ser utilizado para a colocação de louça mais “difícil” e mais suja.

São permitidas todas as combinações e variedades de carga, se se tiver cuidado em arrumar a louça, as panelas e as frigideiras de tal maneira que todas as superfícies sujas fiquem expostas aos jactos de água provenientes da parte de baixo.



Com suportes fixos

Para desfrutar ao máximo o espaço no cesto, quando for colocada louça de grande dimensão, alguns modelos possuem suportes para pratos invertíveis em 2 ou 4 sectores.

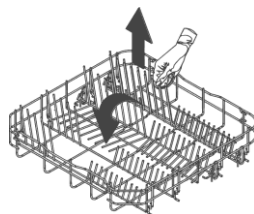

Com suportes invertíveis

INSERTOS PARA CESTO INFERIOR

Alguns modelos estão equipados com insertos para o cesto inferior, que ajudam a melhorar a secagem dos pratos. Os insertos estão colocados no saco de acessórios. Para os utilizar, é suficiente introduzi-los nas sedes próprias, conforme indicado na figura.

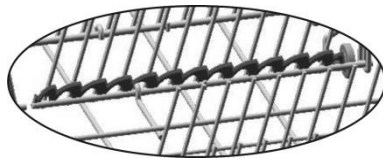
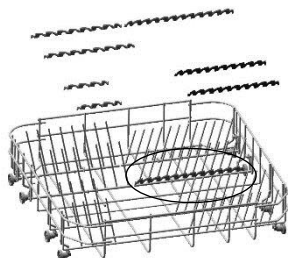



CARREGAMENTO DO CESTO INFERIOR

Disponha com cuidado e na vertical os pratos rasos, fundos, de sobremesa e de servir. As panelas, caçarolas e respectivas tampas devem ser colocadas de cabeça para baixo. Arrumar os pratos fundos e de sobremesa tendo o cuidado de sempre deixar um espaço entre eles.

Exemplos de carregamento:

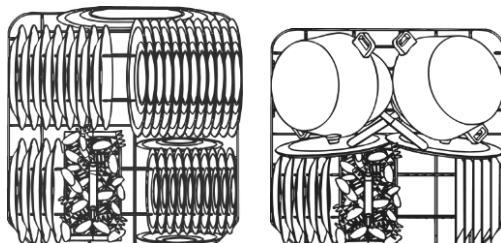

CESTO SUPERIOR

Aconselha-se arrumar no cesto superior louça pequena ou de tamanho médio, por exemplo, copos, pratos pequenos, xícaras de café ou chá, tigelas baixas e objectos leves de plástico mas resistentes ao calor. Se o cesto superior for utilizado na posição mais baixa, poderão ser colocados também as travessas, desde que não estejam muito sujas.

COLOCAÇÃO NO CESTO SUPERIOR

Arrumar os pratos virados para a frente; chávenas e recipientes côncavos deverão ser sempre colocados com a abertura para baixo. O lado esquerdo do cesto poderá ser arrumado com chávenas e copos dispostos sobre dois planos. No centro podem ser colocados pratos e pires enfiando-os verticalmente nos suportes apropriados.

Exemplos de colocação:

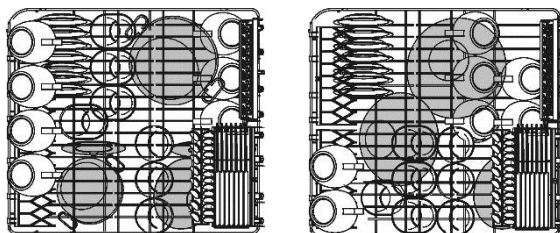



CESTO PORTA-TALHERES

O cesto possui **insertos porta-talheres** removíveis, nos quais os talheres devem ser colocados de maneira que fiquem suficientemente separados entre si, para permitir uma passagem óptima da água. Os insertos e a pequena tampa central estão colocados no **saco de acessórios**. A **pequena tampa central** tem **apenas função de cobertura**.

Os insertos podem ser **desmontados e utilizados separadamente**.

Os talheres deverão ser colocados no cesto de maneira homogênea, com o cabo virado para baixo e deve-se prestar atenção especial para não se ferir com as lâminas das facas. Serve para conter os talheres de qualquer género, excluídos os que são muito compridos para não interferir com o braço borrifador superior. Escumadeiras, colheres de pau e facas de cozinha podem ser colocados no cesto superior, **prestando atenção para que a ponta das facas não ultrapasse a extremidade do cesto**.

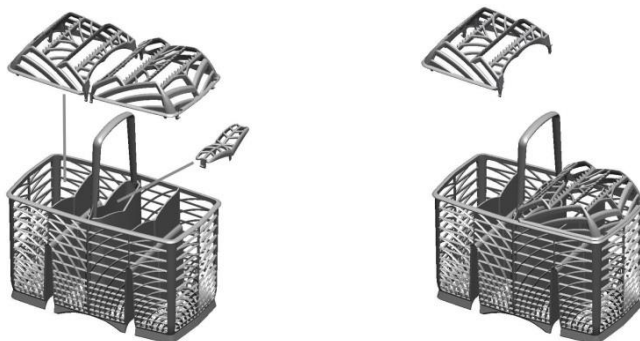

O cesto desloca-se no sentido transversal e pode ser **colocado em qualquer ponto**, permitindo desfrutar da melhor maneira o espaço disponível no cesto inferior.

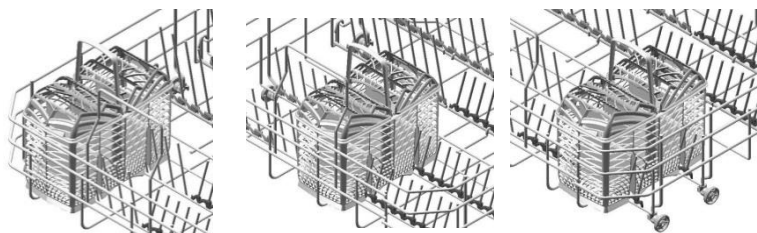



GAVETA SUPERIOR FLEXIDUO (conforme os modelos)

É composta por **dois cestos independentes** deslizantes e extraíveis, para facilitar a carga/descarga de talheres. São possíveis diferentes cargas e configurações. No **cesto direito** regulado em **posição baixa**, é possível carregar, por exemplo, **châvenas de chá**, enquanto que a extracção do cesto esquerdo ou de ambos, permite o posicionamento no **cesto superior**, de louça de **grandes dimensões**.

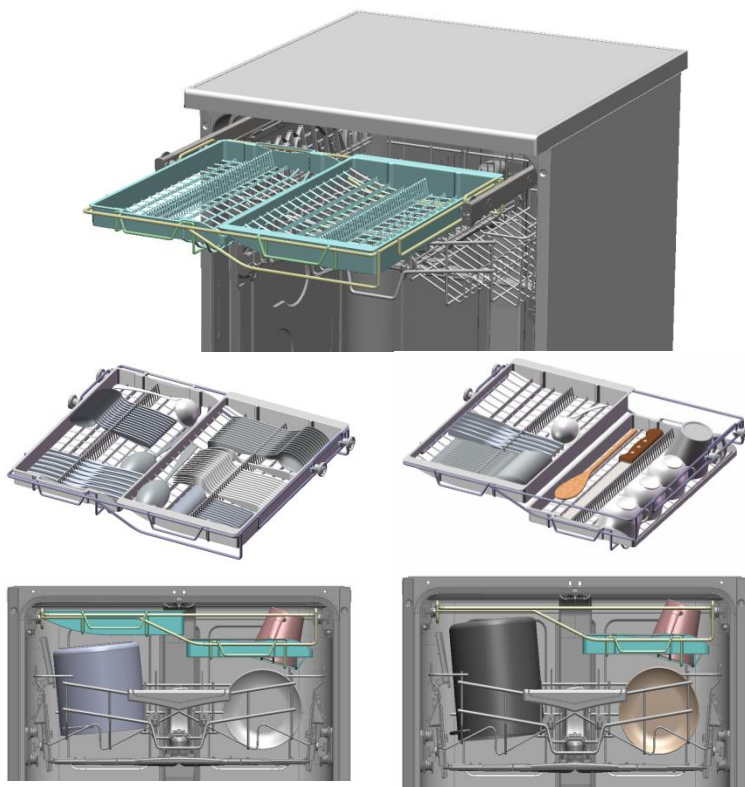

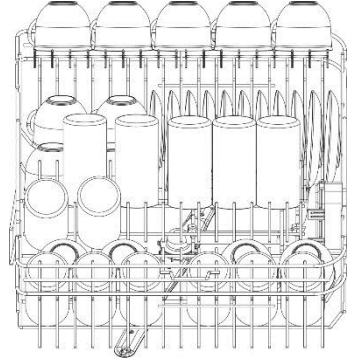
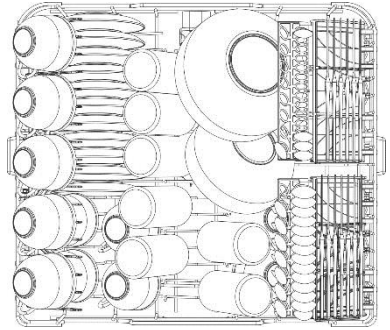
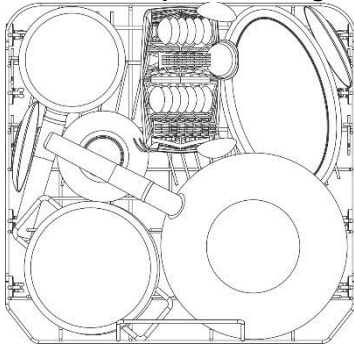
**Exemplos de carregamento com sujidade intensa**



Exemplos de carregamento com sujidade intensa GAVETA SUPERIOR FLEXIDUO (conforme os modelos)

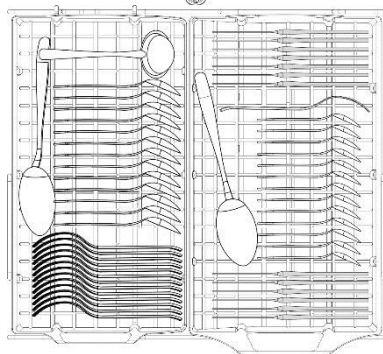
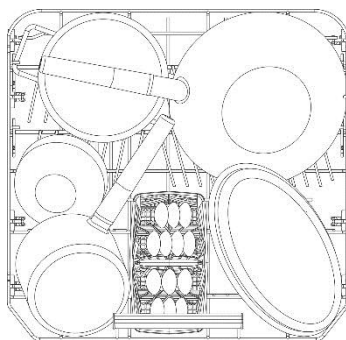
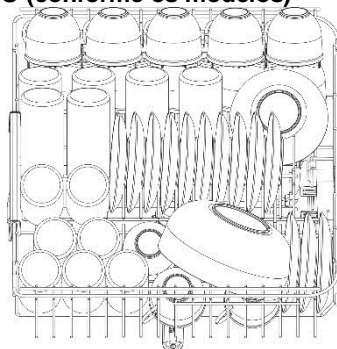
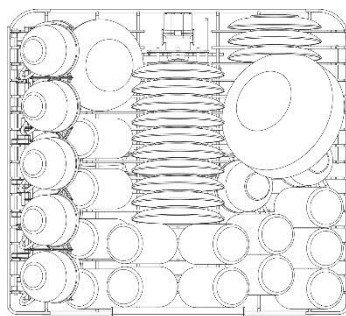



Dependendo dos modelos, o cesto pode estar provido de alguns ou todos os acessórios indicados a seguir:

- Suportes para chávenas e objectos compridos (conchas, colheres...), à esquerda, podem ser levantados para a posição vertical se não forem utilizados.
- Suporte para copos de pé alto (glass holder), à esquerda; para utilizá-lo, é suficiente levantá-lo e bloqueá-lo nos ganchos próprios.
- Grades para talheres, à direita, concebidas para conter facas e colherzinhas; para o respectivo posicionamento, é necessário extrair o suporte deslizante. As grades podem ser levantadas para a posição vertical se não forem utilizadas.
- Suportes centrais fixos ou móveis. Os suportes móveis podem ser bloqueados na vertical, apoiados no fundo do cesto se não forem utilizados ou colocados em posição intermédia, em função das exigências.

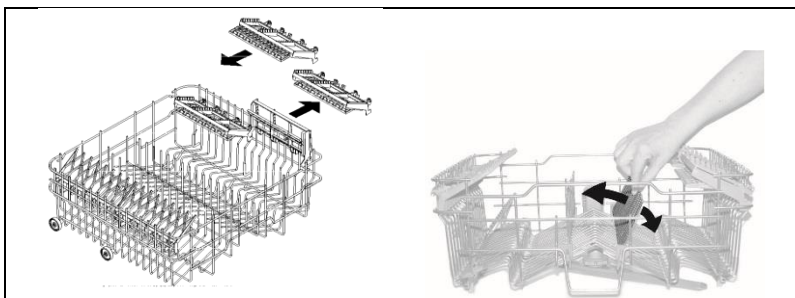
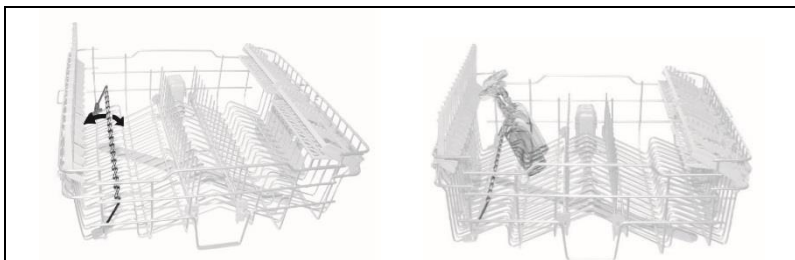



REGULAÇÃO DO CESTO SUPERIOR

A altura do cesto superior é regulável para permitir a colocação, no cesto inferior, de pratos ou louça de grandes dimensões.

A regulação pode ser de tipo **A** ou **B**, dependendo do modelo de máquina adquirido.

Versão A: mediante **extração**, regulável em **duas posições**.

- Extrair ambas as guias do cesto.
- Libertar os fixadores e tirá-los, conforme indicado na figura.
- Extrair o cesto.
- Inserire nella guida la coppia di ruote superiore o inferiore, secondo la regolazione desiderata.
- Reposicionar os fixadores na sua posição original.
- Os lados esquerdo e direito do cesto **devem ser colocados** sempre **à mesma altura**.

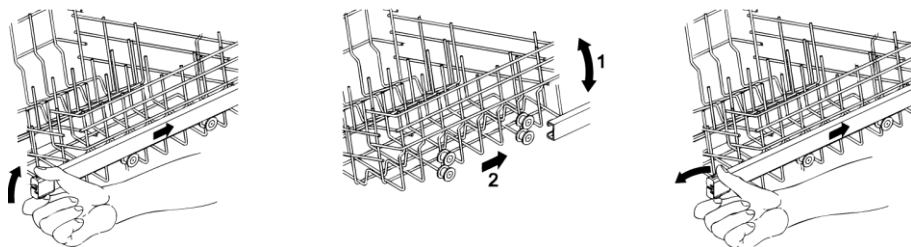

Versão B: regulável em **três posições** em ambos os lados.

Os lados do cesto **devem ser colocados** sempre **à mesma altura**.

- Elevar o cesto puxando-o pela borda superior **(1)** até à primeira ou segunda posição em função da altura pretendida.
- Baixar o cesto depois de o desbloquear, puxando a alavanca de desbloqueio **(2)**.

A regulação pode ser feita mesmo com o cesto carregado, mas neste caso, quando baixar o cesto, é preferível segurá-lo com uma mão para evitar pancadas na loiça.

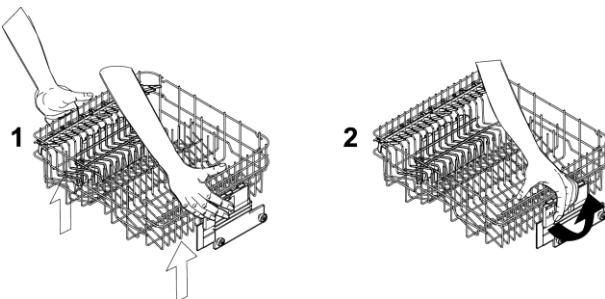



3. Limpeza e manutenção



Antes de efectuar a manutenção do aparelho, desligue a ficha ou corte a tensão por intermédio do dispositivo de interrupção omnipolar.

3.1 Advertências e conselhos gerais

Evitar utilizar detergentes abrasivos ou ácidos.

As superfícies externas e a contraporta da máquina de lavar louça deverão ser limpas com intervalos regulares com um pano macio humedecido ou com um detergente normal para superfícies envernizadas. As guarnições de vedação da porta deverão ser limpas com uma esponja humedecida. Periodicamente (uma ou duas vezes ao ano) é bom limpar a cuba e as guarnições retirando a sujeira que se pode depositar e para isso utilizar um pano macio e água.

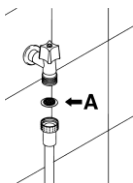

LIMPEZA DO FILTRO DE ENTRADA DE ÁGUA

O filtro de entrada de água **A** colocado na saída da torneira necessita ser limpo periodicamente. Depois de ter fechado a torneira de abastecimento, desaperte a extremidade da mangueira de abastecimento de água, retire o filtro **A** e limpá-lo delicadamente debaixo de um jacto de água corrente. Recolocar o filtro **A** na sua sede e apertar novamente com cuidado a mangueira de abastecimento de água.

LIMPEZA DOS BRAÇOS BORRIFADORES

Os braços borrifadores podem ser retirados facilmente para permitir uma limpeza periódica dos bocais e prevenir possíveis obstruções. Lavá-los debaixo de um jacto de água e recolocá-los nas próprias sedes, **verificando que o movimento deles não fique impedido.**

- Para retirar o braço borrifador **superior** é preciso desapertar a aro de fixação **R**.
- Para retirar o braço borrifador **inferior** é preciso simplesmente levantá-lo para cima, puxando-o a partir da parte central.
- Para extrair o braço borrifador **orbital** é preciso prender o braço mais comprido e elevar para cima o orbital. Lavar os braços debaixo de um jacto de água corrente e recolocá-los cuidadosamente na própria sede. **Assim que a montagem foi efectuada, verificar se os braços borrifadores rodam livremente.** Caso contrário, verificar se foram instalados correctamente.

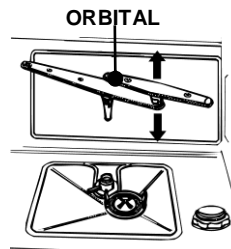
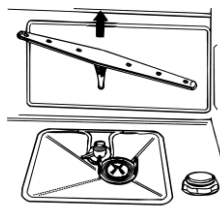
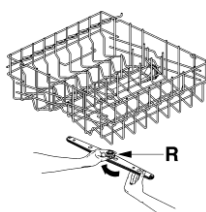



LIMPEZA DO GRUPO FILTRANTE

- É apropriado proceder periodicamente à inspeção do filtro central **C** e, se for necessário, limpá-lo. Para extraí-lo é preciso pegar as linguetas, rodar no sentido anti-horário e levantá-lo;
- Empurrar por debaixo o filtro central **D** para extraí-lo do micro filtro;
- Separar as duas partes que compõem o filtro de plástico pressionando o corpo do filtro na zona indicada pelas setas;
- Retirar o filtro central levantando-o.

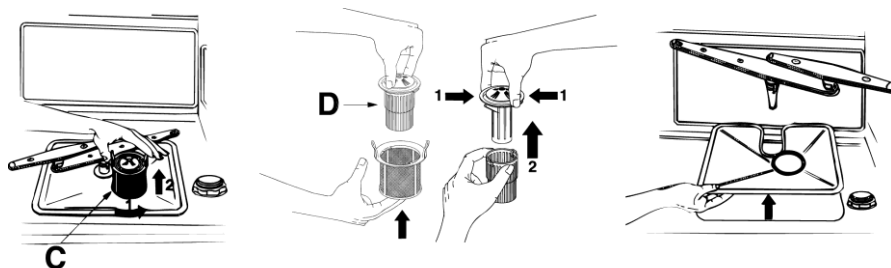

ADVERTÊNCIAS E CONSELHOS PARA UMA BOA MANUTENÇÃO:

- Os filtros devem ser limpidos **com água corrente** e com uma escova dura.
- **Ao remover o filtro**, verifique com atenção se não há resíduos de alimento nele. A caída de eventuais resíduos no poço de lavagem pode causar o bloqueio de alguns componentes hidráulicos ou a obstrução dos bicos dos borrifadores.
- É indispensável **limpar cuidadosamente os filtros** e de acordo com as indicações supramencionadas: a máquina de lavar louça não pode funcionar se os filtros estiverem entupidos.
- **Recolocar cuidadosamente os filtros** nas próprias sedes, para evitar danos à bomba de lavagem.

SE A MÁQUINA DE LAVAR LOUÇA PERMANECER LONGO TEMPO SEM SER UTILIZADA:

- Efectuar o programa de imersão **duas vezes** consecutiva.
- **Retirar a ficha** da tomada de corrente.
- Deixar ligeiramente **aberta a porta**, de maneira que impeça a formação de mau cheiro dentro da cuba de lavagem.
- **Encher o dosador com abrillantador** para a enxaguadela.
- **Fechar a torneira da água.**



ANTES DE REUTILIZAR A MÁQUINA DE LAVAR LOUÇA DEPOIS DE UMA LONGA PAUSA:

- Controlar que **não se tenham depositado** na tubagem **lama ou ferrugem**, neste caso, deixar escorrer a água da torneira de abastecimento por alguns minutos.
- **Introduzir novamente a ficha** na tomada de alimentação.
- **Tornar a conectar a mangueira flexível de abastecimento da água e reabrir a torneira.**

ELIMINAÇÃO DE PEQUENOS INCONVENIENTES

Em alguns casos é possível eliminar pessoalmente eventuais pequenos inconvenientes com a ajuda das seguintes instruções:

Se o programa não inicia, verificar se:

- a máquina de lavar louça está ligada à rede eléctrica;
- a alimentação de energia eléctrica não foi interrompida;
- a torneira da água está aberta;
- a porta da máquina de lavar louça está fechada correctamente.

Se permanecer água na máquina de lavar louça, verificar se:

- a mangueira de escoamento não está dobrada;
- o sifão do escoamento não está obstruído;
- os filtros da máquina de lavar louça não estão entupidos.

Se a louça não sair limpa da máquina, verifique se:

- foi introduzido detergente em quantidade adequada;
- há sal regenerador no depósito apropriado;
- a louça está arrumada correctamente;
- o programa seleccionado é apropriado ao tipo e grau de sujeira da louça;
- todos os filtros estão limpos e colocados correctamente nas suas sedes;
- os furos de saída da água dos braços borrifadores não estão entupidos;
- algum objecto não tenha bloqueado a rotação dos braços borrifadores.



Se a louça não secar ou permanecer opaca, verificar se:

- há abrillantador no depósito apropriado;
- a regulação da distribuição do mesmo está certa;
- o detergente utilizado é de boa qualidade e não tenha perdido as suas características (por exemplo por ter sido guardado de maneira não certa, com a caixa aberta).

Se a louça apresentar listras, manchas ... verificar se:

- a regulação da dosagem do abrillantador não é excessiva.

Se na cuba estiverem visíveis traços de ferrugem:

- o tanque é de aço, portanto eventuais manchas de ferrugem são de origem externa (pedaços de ferrugem que provêm das tubulações da água, das panelas, talheres, etc.). Para eliminar estas manchas existem no comércio produtos específicos.
- Verificar se são utilizadas as doses certas de detergente. Alguns detergentes podem ser mais corrosivos do que outros.
- Verificar se a tampa do depósito do sal está bem fechada e a regulação da instalação do produto para abrandar a água está correcta.



Se depois da realização das instruções supramencionadas as anomalias de funcionamento persistirem, é preciso interpelar o centro de assistência técnico autorizado mais perto.

ATENÇÃO: as intervenções efectuadas no aparelho por pessoas não autorizadas não são cobertas pela garantia e ficam às custas do utilizador.







4. Soluções para as anomalias de funcionamento

A máquina é capaz de sinalizar uma série de problemas de funcionamento através do acendimento simultâneo de várias lâmpadas de controle com o seguinte significado:

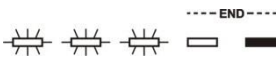
ANOMALIA		DESCRIÇÃO
E1		<p>Avaria no dispositivo aguastop Intervio o sistema contra alagamento (só para os modelos equipados com este dispositivo). Intervém se a máquina perder água. É preciso contactar o serviço técnico de assistência aos clientes.</p>
E2		<p>Nível de segurança Intervio o sistema que limita o nível de água na máquina de lavar louça. Interromper o programa em execução e desligar a máquina. Ligar a máquina, programá-la novamente e comandar o início do ciclo de lavagem. Se o problema persistir, contactar o serviço técnico de assistência aos clientes.</p>
E3		<p>Anomalia no aquecimento da água A água não é aquecida ou o seu aquecimento é feito de maneira anormal. Executar novamente o programa de lavagem; se o problema persistir, contactar o serviço técnico de assistência aos clientes.</p>
E4		<p>Anomalia na medição da temperatura da água. Interromper o programa em execução e desligar a máquina. Ligar a máquina, programá-la novamente e comandar o início do ciclo de lavagem. Se o problema persistir, contactar o serviço técnico de assistência aos clientes.</p>
E5		<p>Anomalia no carregamento da água A água não é carregada ou o seu carregamento é feito de maneira anormal. Verificar se as ligações eléctricas foram feitas correctamente, se a torneira de entrada da água está aberta e se o filtro não está obstruído. Se o problema persistir, contactar o serviço técnico de assistência aos clientes.</p>
E6		<p>Anomalia na descarga da água A água não é descarregada ou a sua descarga é feita de maneira anormal. Verificar se o tubo de descarga não está dobrado ou esmagado e se o sifão ou os filtros não estão obstruídos. Se o problema persistir, contactar o serviço técnico de assistência aos clientes.</p>



	ANOMALIA	DESCRIÇÃO
E7		Anomalia na turbina (só para os modelos equipados com este dispositivo) A quantidade de água carregada não é medida de maneira precisa. Interromper o programa em execução e desligar a máquina. Ligar a máquina, programá-la novamente e comandar o início do ciclo de lavagem. Se o problema persistir, contactar o serviço técnico de assistência aos clientes.
E8		Anomalia no sistema de lavagem alternado. Interromper o programa em execução e desligar a máquina. Ligar a máquina, programá-la novamente e comandar o início do ciclo de lavagem. Se o problema persistir, contactar o serviço técnico de assistência aos clientes.
E9		Anomalia no sistema de carregamento da água. É preciso contactar o serviço de técnico de assistência aos clientes.
E11		Motobomba de lavagem não funciona

 Lâmpada de controle apagada

 Lâmpada de controle acesa

 Lâmpada de controle a piscar

Se se verificar uma situação de alarme a máquina interrompe o programa que está a funcionar, assinalando a anomalia.

- Os alarmes **E1, E2, E3, E4, E8 e E9** provocam a conclusão imediata do programa em curso.
- Os alarmes **E5, E6** interrompem o programa em curso e assim que a causa for resolvida a execução do programa recomeça.
- O alarme **E7** aparece no fim do ciclo que mesmo assim termina porque o funcionamento da máquina não é prejudicado pela sua activação.
- **E11**: É preciso contactar o serviço de técnico de assistência aos clientes.

Para "cancelar" um alarme é necessário:

- abrir e fechar a porta, desligar e ligar a máquina. Nesta altura é possível programar novamente a máquina de lavar louça.



Se a anomalia persistir, será preciso interpelar o Centro de Assistência técnica autorizado.