

gorenje

MANUAL DE OPERAÇÃO DO USUÁRIO

Antes de operar esta unidade, leia atentamente este manual e guarde-o para referência futura

GRBI-13D2ANRW

Português

Conteúdo

| | | | |
|---------------------------------------|----|------------------------------|----|
| Informações de segurança e aviso..... | 2 | Limpeza e manutenção..... | 11 |
| Instalar seu novo aparelho..... | 6 | Sugestões e dicas úteis..... | 12 |
| Descrição do aparelho..... | 8 | Resolução de problemas..... | 13 |
| Controles de exibição..... | 9 | Eliminação do aparelho..... | 15 |
| Utilizar o seu aparelho..... | 10 | | |



Informações de segurança e aviso

Para sua segurança e uso correcto, antes de instalar e usar o aparelho, leia este manual de usuário cuidadosamente, incluindo as suas sugestões e avisos. Para evitar erros e acidentes desnecessários, é importante assegurar-se que todas as pessoas estão completamente familiarizadas com a sua operação e funcionalidades de segurança. Guarde este manual de instruções e certifique-se de que ele permaneça com o aparelho, de modo que qualquer pessoa que o utilize ao longo de sua vida, será devidamente informada sobre o uso e os avisos de segurança.

Segurança para crianças e outras pessoas vulneráveis

De acordo com o padrão EN

Este aparelho pode ser utilizado por crianças com idades de 8 anos e acima e pessoas com capacidades físicas, sensoriais ou mentais reduzidas ou falta de experiência e conhecimento se tiverem recebido supervisão ou instruções relativas à utilização do aparelho de forma segura e compreendidos os riscos envolvidos. As crianças não devem brincar com o aparelho. A limpeza e a manutenção não devem ser feitas por crianças sem supervisão.

De acordo com o padrão IEC

Este aparelho não está destinado a ser usado por pessoas (incluindo crianças) com capacidades físicas, sensoriais ou mentais reduzidas ou falta de experiência e conhecimento, a não ser que tenham supervisão ou instruções relativas ao uso deste aparelho por uma pessoa responsável pela sua segurança.

- Mantenha todas as embalagens fora do alcance das crianças porque há o risco de asfixia.
- Se for descartar o aparelho, puxe o plug da tomada da tomada, corte o cabo de conexão e remova a porta para prevenir que crianças sofram de choques eléctricos ou se fechem dentro.
- Se este aparelho, com selos de porta magnética, é para substituir um aparelho antigo com fechos de mola na porta ou tampa, assegure-se que os fechos de mola são inutilizáveis antes de eliminar o aparelho antigo. Isto irá prevenir que o aparelho se torne uma armadilha fatal para uma criança.

Segurança geral



- AVISO — Este aparelho está destinado somente para utilização em residências.
- AVISO — Não guarde substâncias explosivas tais como latas de aerossol com um propulsor inflamável no aparelho.
- AVISO — Se o cabo de alimentação estiver danificado, ele deve ser substituído somente por assistências técnicas credenciadas.
- AVISO — Mantenha o aparelho em local arejado e com ventilação.
- AVISO — Não utilize dispositivos mecânicos ou outros meios para acelerar o processo de degelo.
- AVISO — Não danifique o circuito de refrigeração.
- AVISO — Não utilize aparelhos elétricos no interior dos compartimentos de armazenamento de alimentos do aparelho.
- AVISO — O gás refrigerante e o gás de isolamento são inflamáveis. Ao descartar o aparelho, faça a eliminação apenas num centro de eliminação de resíduos autorizada. Não exponha-o ao fogo.
- AVISO — Ao posicionar o aparelho, assegure-se que o cabo de alimentação não está preso ou danificado.
- AVISO — Não utilize várias tomadas ou estabilizadores para ligar o aparelho na rede elétrica.
- AVISO — **Para evitar risco devido à instabilidade do aparelho, ele deve ser instalado de acordo com as instruções.**

Substituir as lâmpadas de iluminação

- AVISO — As lâmpadas devem ser substituídas somente por assistência técnica credenciada! Se as lâmpadas estiverem danificadas, contacte uma assistência técnica credenciada..

Gás refrigerante

O gás refrigerante isobuteno (R600a) está contido no circuito do aparelho, um gás natural com um alto nível de compatibilidade ambiental, que é, no entanto, inflamável. Durante o transporte e a instalação do aparelho, certifique-se de que nenhum dos componentes do circuito seja danificado. O gás refrigerante (R600a) é inflamável.

AVISO — Congeladores contêm gás refrigerante e gases de isolamento. Gases refrigerante devem ser eliminados somente por assistências técnicas credenciadas pois podem causar danos oculares. Assegure-se que a tubulação do circuito de gás refrigerante não está danificada antes da eliminação apropriada.



AVISO: Risco de fogo / materiais inflamáveis

Se o circuito gás refrigerante for ser danificado:

- Evite que o aparelho esteja próxima à chamas e fontes de ignição.
 - Ventile completamente a sala em que o aparelho está situado.
- Nunca altere as especificações ou características deste produto. Quaisquer danos ao cabo de energia podem causar um curto circuito, incêndio e/ou choque eléctrico.



Segurança eléctrica

1. O cabo de alimentação não deve ser esticado.
2. Assegure-se que a tomada não está esmagada ou danificada.
3. Certifique-se que você pode acessar a tomada do aparelho.
4. Não puxe o cabo principal.
5. Se o plugue de energia estiver solto, não insira o mesmo na tomada. Existe o risco de choque eléctrico ou incêndio.
6. Você não deve operar o aparelho sem a tampa da lâmpada de iluminação interior.
7. O congelador funciona apenas com a alimentação de corrente alternada monofásica de 220~240V/50Hz. Não conecte o cabo de energia do congelador à uma tomada com outros aparelhos eléctricos ou à uma estabilizador.

Uso diário

- Não armazene gases ou líquidos inflamáveis neste aparelho, há risco de explosão.
 - Não mantenha nenhum aparelho eléctrico dentro do produto (por exemplo, máquinas eléctricas de fazer gelado, batedeiras, entre outros.)
 - Ao desligar o aparelho, sempre puxe pelo plugue da tomada.
 - Não coloque itens quentes próximo aos componentes de plástico deste aparelho.
 - Não coloque alimentos directamente contra a saída de ar na parede traseira.
 - Guarde alimentos congelados pré-embalados de acordo com as instruções de seus fabricantes.
 - Não coloque bebidas gaseificadas no congelador . Isso poderá causar explosões, resultando em danos no aparelho.
 - Alimentos congelados podem causar queimadura se forem consumidos directamente do congelador.
 - Não mantenha o congelador sob a luz solar direta.
 - O aparelho destina-se a guardar alimentos e/ou bebidas em residencias, conforme explicado neste manual de instruções. Você deve ter cuidado ao movê-lo, pois o aparelho é pesado.
-

- Nunca utilize a base, as gavetas, as portas etc. para se sustentar ou como suportes.
- Os alimentos congelados não devem ser congelados novamente.
- Não sobrecarregue as prateleiras da porta ou coloque muito peso nas gavetas.

Cuidado!

Manutenção e limpeza

- Antes da manutenção, desligue o aparelho e desconecte o plug da tomada.
- Não limpe o aparelho com objetos de metal, dispositivos de limpeza de vapor, solventes orgânicos ou produtos de limpeza abrasivos.

Instalação

- Para a instalação elétrica, siga as instruções dadas neste manual. Desembale o produto e verifique se há algum dano no mesmo.
- Não ligue o aparelho se estiver danificado. Informe possíveis danos imediatamente à loja o qual o aparelho foi adquirido. Neste caso, mantenha a embalagem.
- Aguarde ao menos quatro horas antes de conectar o aparelho à energia elétrica, para permitir que o óleo flua de volta no compressor.
- Deve haver circulação de ar adequada em volta do aparelho, a falta dela pode levar ao sobreaquecimento. Para uma ventilação adequada, siga as instruções de instalação.
- A parte traseira do produto não deverá estar muito à parede para evitar tocar ou pegar partes quentes (compressor, condensador) para evitar o risco de incêndio. Siga as instruções relevantes para a instalação.
- O aparelho não deve estar localizado ao lado de fogões.
- Certifique-se de que a o fio elétrico está acessível após a instalação do aparelho.

Serviço

- Qualquer trabalho elétrico necessário para fazer a manutenção do aparelho deve ser realizado por uma assistência técnica credenciada.
 - Este produto deve ser atendido por um Centro de Assistência autorizado, e devem ser usadas apenas peças de reposição genuínas.
-

Instalar seu novo aparelho

Posicionamento:

Posicione o aparelho longe de fontes de fogões, fontes de calor, luz solar direta, etc.

Este aparelho funciona bem de SN para ST. O aparelho pode não funcionar corretamente se deixado a uma temperatura acima ou abaixo da faixa indicada.

| Classe climática | Temperatura ambiente |
|------------------|----------------------|
| SN | +10°C até +32°C |
| N | +16°C até +32°C |
| ST | +16°C até +38°C |
| T | +16°C até +43°C |

O eletrodoméstico não deve ser exposto à chuva.

Deve-se permitir que ar suficiente circule na parte traseira do aparelho, pois a má circulação do mesmo poderá afetar o desempenho.

O aparelho embutido deve ser posicionado longe de fontes de calor, como fogões, ou aquecedores.

Instruções de instalação

Antes de instalar, leia atentamente as instruções para evitar problemas. Estas são as Dimensões do nicho de montagem.

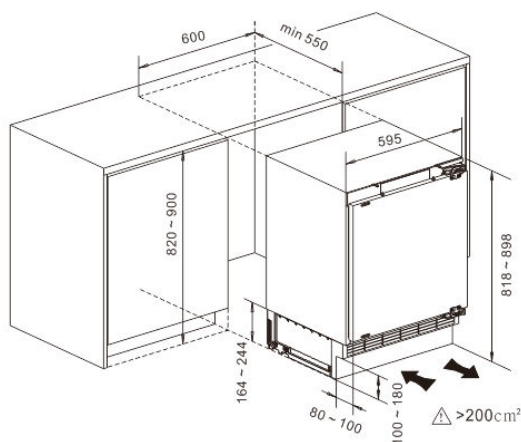

Siga as etapas no guia de instalação fornecido.

Nota: Seu produto é projetado e construído apenas para uso doméstico. O produto deve estar corretamente instalado, localizado e operado de acordo com as instruções contidas nas Instruções do usuário fornecidas.

Invertendo a porta da congelador

O lado para o qual a porta abre pode ser alterado, do lado direito para o lado esquerdo (como fornecido), se for necessário para o local de instalação. Aviso! Ao inverter a porta, o aparelho não deve estar ligado à fontes de energia.

Nota :

A inversão de portas, deve ser realizada somente por assistencia técnica autorizada.

Ferramentas necessárias
(Não fornecidas):

| | |
|---|---------------------|
| | |
| Chave de fenda Philips & Chave de fenda Ranhurada | Chave inglesa (8mm) |

Nota :

Quando necessário, incline o congelador para trás para ter acesso à sua base. Deve encostar o aparelho a uma superfície em espuma macia ou material similar para evitar danos na parte traseira do do mesmo.

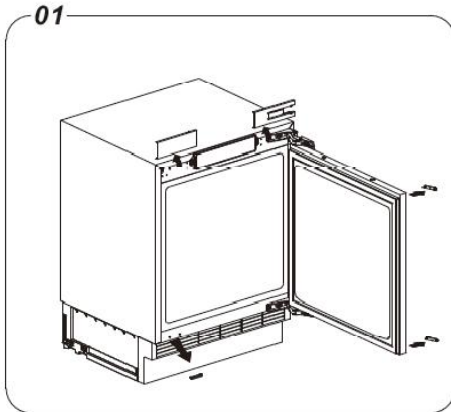

2. Com a porta fechada, remova os parafusos do lado externo das dobradiças. Abra as dobradiças longe da porta. Com a dobradiça aberta, solte os parafusos que a prendem ao gabinete. Tenha cuidado com a dobradiça, use uma chave de fenda de eixo longo, se você tiver uma.

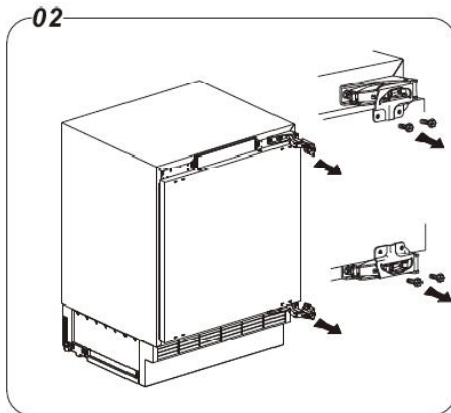

3. Vire a dobradiça e coloque-a no canto diagonalmente oposto do gabinete. Aperte-a de volta no lugar. Repita com a outra dobradiça. Substitua a porta e recoloca as dobradiças. Verifique se a porta está alinhada horizontal e verticalmente e se as vedações da porta estão seguras em todos os lados antes de finalmente apertar os parafusos do suporte da dobradiça.

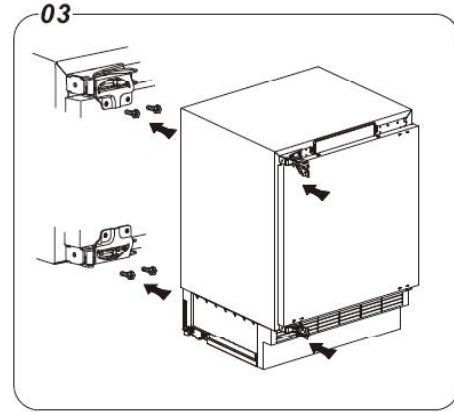

4. Substitua a tampa da dobradiça superior (esquerda e direita). Recoloque a tampa do orifício do parafuso inferior do gabinete. Substitua a tampa do orifício do parafuso da porta.

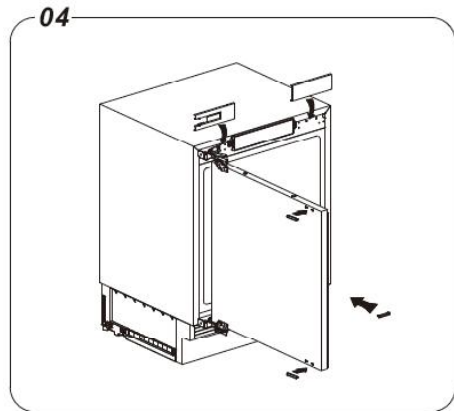

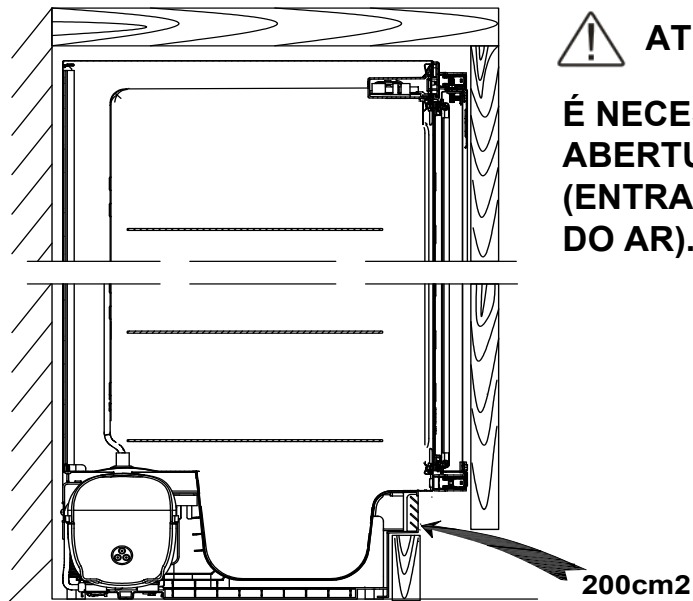

Descrição do aparelho

Visão do aparelho

1. Painel de controle
2. Gaveta do congelador
3. Prateleira de vidro
4. Bandeja de gelo

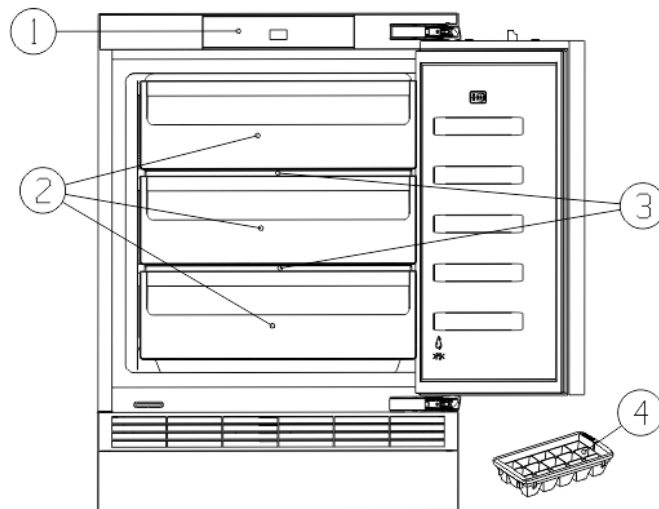

Nota!

- Por tratar-se de um produto importado, fornecido por diversos países, algumas funções e componentes constantes nesse manual podem apresentar diferenças junto ao produto físico.
- Para obter a melhor eficiência energética deste produto, coloque todas as prateleiras, gavetas e cestos nas suas posições originais como na ilustração acima.

Controles de exibição

Utilize o seu aparelho de acordo com as seguintes instruções de controle. O seu aparelho tem as funções correspondentes conforme os painéis de controle mostram nas fotos abaixo.

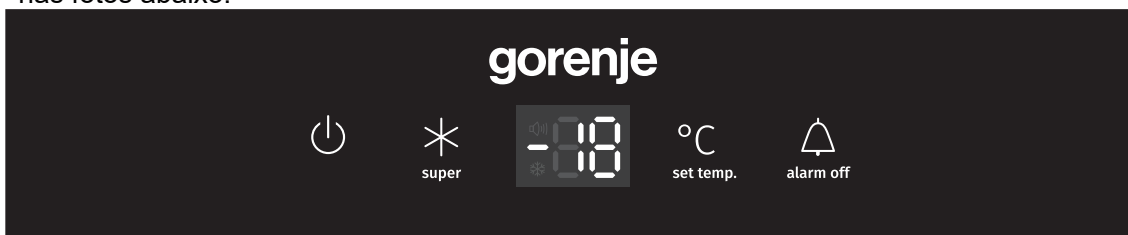

Controlar a temperatura

Para preservação dos alimentos, recomendamos que, quando ligar o congelador pela primeira vez, a temperatura do mesmo seja ajustada para -18°C . Se você deseja alterar a temperatura, siga as instruções abaixo.

Cuidado!

Quando você ajusta uma temperatura, você define uma temperatura média para todo o gabinete do congelador. As temperaturas no interior de cada compartimento podem variar relativamente às temperaturas exibidas no painel, dependendo da quantidade de alimentos de colocados no interior e onde estes são colocados. A temperatura ambiente alta ou baixa também podem afetar a temperaturareal no interior do aparelho.

1. POWER (ENERGIA)

Mantenha pressionado o botão "ENERGIA" por 3 segundos para ligar ou desligar a função de energia.

Quando a função de energia estiver ligada, o painel de exibição mostrará "-". Se nenhum botão tiver sido pressionado, a placa de exibição será desligada depois de cerca de 1 minuto.

SE você quiser desligar a função de energia, certifique-se de que o painel de exibição esteja aceso.

Importante! Quando a função de energia está ligada, o congelador irá parar de resfriar. Não guarde nenhum alimento no congeladorcongelador durante este período. Caso opte por não utilizar o congeladorcongelador por um longo período de tempo, desligue-o da tomada.

2. SUPER

O Super abaixará rapidamente a temperatura dentro do congelador, para que os alimentos congelem mais rapidamente.

Essa função mantém as vitaminas e nutrientes dos alimentos frescos por mais tempo.

- Pressione o botão para ativar a função super freeze. A luz  será acesa e o painel exibirá -24°C .
- Super freeze desliga-se automaticamente após 52 horas.
- Para desligar a função Super freeze, pressione o botão e a temperatura do congelador voltarão para a configuração anterior.

3. TEMP

Pressione o botão para definir a temperatura do congelador entre -14°C e -24°C conforme necessário, e o painel de controle exibirá os números correspondentes de acordo com a seguinte sequência.

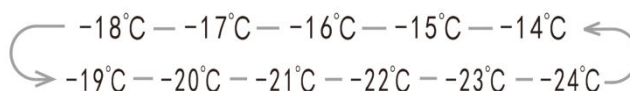

4. ALARM (ALARME)

Em caso de alarme, o ícone  será aceso e piscará, enquanto um som de zumbido começará.

- Deixar a porta do congelador aberta por mais de 1 minuto ativará o alarme. CongeladorcongeladorO alarme soará 3 vezes por minuto durante 10 minutos.
- Para economizar energia, evite manter a porta aberta por um longo período de tempo ao usar o congelador.

Utilizar o seu aparelho

Esta seção informa como usar a maioria dos recursos úteis. Recomendamos que leia com atenção antes de usar o aparelho.

Usar o compartimento do congelador

- O compartimento do congelador esta na parte superior interna. É recomendada a utilização para congelar alimentos frescos e armazenar alimentos congelados e ultracongelados por longos períodos de tempo.

Gaveta do congelador

- Para armazenar alimentos congelados. Para remove-la, puxe a gaveta em sua extensão máxima, após isso, levante-a remove-la.

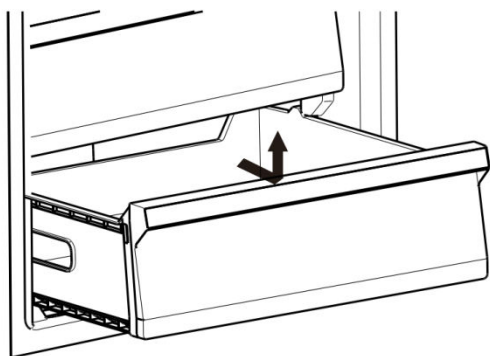

Cuidado! Nunca feche a porta com a gaveta estendida.

Isso pode danificar a unidade.

Prateleira de vidro do congelador

- Utilizada para armazenar alimentos congelados. Para remover todas elas, levante-as e as puxe.

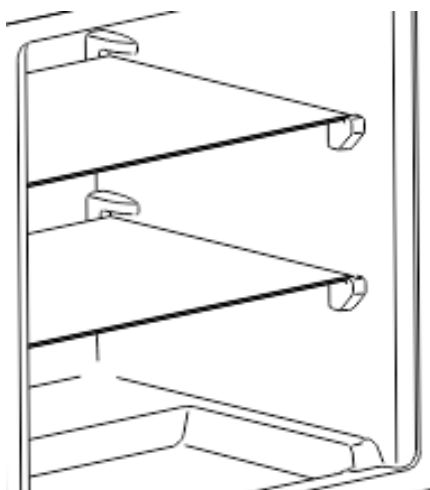

Bandeja de cubos de gelo

- Utilize-a para fazer gelo e armazenar cubos de gelo.



Limpeza e Manutenção

Por razões de higiene, o aparelho (incluindo acessórios exteriores e interiores) deve ser limpo ao menos a cada dois meses.

Aviso!

Para evitar choque eléctrico, o aparelho não deve ser conectado à fonte de alimentação principal durante a limpeza. Antes de limpar, desligue o aparelho e retire o fio da tomada.

Limpeza exterior

Para manter a boa aparência do seu produto, você deve limpá-lo regularmente.

- Pulverize água no pano de limpeza em vez de pulverizar directamente na superfície do aparelho. Isto assegurará que haja uma distribuição homogênea na superfície.
- Limpe as portas, maçanetas e superfícies do armário com um detergente suave e depois seque-os com um pano macio.

Cuidado!

- Não use objetos pontiagudos para limpar o produto, pois eles podem arranhar
- Não use iluentes, Detergente para automóveis, alvejante etéreo, produtos de limpeza abrasivos ou solventes orgânicos para limpeza.

Tais produtos, podem danificar a superfície do aparelho e, inclusive causar incendios.

Limpeza interior

Deve-se limpar o interior do aparelho regularmente. Limpe o interior do congelador com um pano umedecido em água. Seque completamente antes de incluir as prateleiras e gavetas. Seque bem todas as superfícies e partes removíveis antes de recolocá-las no lugar.

Este aparelho descongela manualmente, podendo formar-se uma camada de gelo nas paredes interiores dos compartimentos se a porta do mesmo for aberta frequentemente ou mantida aberta por muito tempo. Se o gelo estiver muito espesso, proceda da seguinte forma:

1. Remova os alimentos existentes e as gavetas, desligue o aparelho das tomadas e deixe as portas abertas. Ventile profundamente o local para acelerar o descongelamento.
2. Quando o processo terminar, limpe o seu congelador conforme descrito acima.

Aviso!

Não use objectos afiados para remover o gelo do compartimento do congelador.

Limpeza de selos da porta

Tome cuidado para manter as gaxetas da porta limpas. Alimentos pegajosos e bebidas podem danificá-las. Lave-as com detergente suave e água morna. Enxagúe e seque-as depois da limpeza.

Cuidado!

Somente depois que as vedações da porta estiverem completamente secas, o aparelho poderá ser ligado.

Sugestões e dicas úteis

Dicas de economia de energia

Recomendamos que siga as dicas abaixo para poupar energia.

- Evite manter a porta aberta por longos períodos, afim de economizar energia.

Assegure-se que o aparelho está longe de fontes de calor (luz solar directa, forno ou fogão eléctricos, entre outros)

- Não armazene alimentos quentes ou líquidos em processo de evaporação no aparelho.

- Coloque o aparelho numa sala bem ventilada e sem humidade. Por favor, consulte o capítulo “Instalando o seu novo aparelho”.

- Se o diagrama mostrar uma combinação correcta das gavetas e prateleiras, não ajuste a combinação pois esta é desenhada para uma configuração de economia de energia.

Dicas para refrigeração de alimentos frescos

- Não coloque alimentos quentes directamente no congelador, a temperatura interna irá aumentar resultando no compressor ter de se esforçar e consumir mais energia.
- Cubra ou envolva os alimentos, para que não compartilhem odores fortes.
- Distribua os alimentos de forma correcta para que o ar possa circular livremente em torno dele.

Dicas

- Quando ligar o aparelho pela primeira vez ou depois de um período sem uso, deixe-o funcionar por, pelo menos, 4 horas antes de colocar alimentos no compartimento.
- Se for necessário utilizar a capacidade de congelamento de acordo com a placa de identificação. Ligue o super congelamento 24 horas antes dos produtos frescos serem colocados no compartimento do congelador.

- Embrulhe os alimentos em ou filme plástico.

- Não deixe que alimentos frescos e descongelados toquem os alimentos que já estão congelados para evitar um aumento de temperatura nestes últimos.

- Recomenda-se rotular e datar cada pacote congelado para manter o controle do tempo de armazenamento.

Sugestões para o armazenamento de alimentos congelados

- Assegure-se que alimentos congelados foram congelados correctamente pelo fabricante de alimentos

- Uma vez descongelada, a comida deteriora-se rapidamente e não deve ser congelada novamente. Não exceda o período de armazenamento indicado pelo fabricante.

Desligar o seu aparelho

Se o aparelho precisar ser desligado por um longo período de tempo, os seguintes passos devem ser seguidos para prevenir mofo no aparelho.

1. Remova todos os alimentos.
2. Remova o fio de energia da tomada.
3. Limpe e seque completamente o interior.
4. Assegure que todas as portas permanecerão abertas para permitir que ar circule.

Resolução de problemas

Se você tiver algum problema com o seu aparelho ou estiver preocupado que o mesmo não esteja funcionando corretamente, você pode realizar algumas verificações antes de solicitar o serviço, veja abaixo.

Aviso! Não tente reparar o aparelho por si só. Se o problema continuar depois de fazer os testes abaixo, contacte uma assistência técnica autorizada.

PERIGO: Antes de descartar seu congelador:

- Remova as portas.
- Deixe as prateleiras no devido lugar para dificultar a entrada de crianças.

| Problema | Causa possível & Solução |
|--|--|
| O aparelho não está funcionando corretamente | Verifique se o cabo de energia está ligado na tomada apropriadamente. |
| | A temperatura ambiente está muito baixa. Tente definir a temperatura do compartimento para um nível mais frio para resolver este problema. |
| | É normal que o congelador não esteja funcionando durante o ciclo de degelo ou durante um curto período de tempo após liga-lo pela primeira vez, isso ocorre, para proteger o compressor. |
| Odores dos compartimentos | O interior pode precisar ser limpo. |
| | Alguns alimentos, recipientes ou embalagens causam odores. |
| Ruído do aparelho | Os sons abaixo são normais: <ul style="list-style-type: none"> • Ruído de funcionamento do compressor. • Ruído do movimento do ar do motor do ventilador no compartimento do congelador ou outros compartimentos. • Som borbulhante semelhante ao de ebulição da água. • Ruído durante o descongelamento automático. • Ruído de clique antes que o compressor funcione. |
| | Outros ruídos são causados devido às razões abaixo e você pode verificar e tomar medidas: O gabinete não está horizontal. A parte traseira do aparelho está muito rente à parede. Garrafas ou recipientes caíram. |

| | |
|--|--|
| O motor funciona continuamente | <p>É normal ouvir frequentemente o som do motor.</p> <ul style="list-style-type: none">• A configuração da temperatura é definida para o nível mais frio do que o necessário.• Grande quantidade de alimentos quentes foram recentemente armazenados no aparelho.• A temperatura externa do aparelho está alta.• As portas são mantidas abertas por um período de tempo muito longo ou muito frequentemente.• Depois de instalar o aparelho ou depois que ele estiver desligado por muito tempo. |
| Uma camada de gelo ocorre no compartimento | Verifique se as saídas de ar não estão bloqueadas por qualquer alimento e certifique-se de que o alimento é colocado dentro do aparelho para permitir uma ventilação suficiente. Certifique-se de que a porta esteja totalmente fechada. Para remover o gelo, consulte o capítulo de “Limpeza e manutenção”. |
| A temperatura no interior é muito alta | Você pode ter deixado as portas abertas por muito tempo ou com demasiada frequência; ou as portas estão sendo mantidas abertas por algum obstáculo; ou o aparelho está localizado com espaço insuficiente nos lados, costas e topo. |
| Temperatura interior é muito fria | Aumente a temperatura seguindo instruções do capítulo “Controles do Exibição”. |
| Portas não podem ser fechadas facilmente | Verifique se algo dentro do congelador está impedindo o fechamento das portas. |
| A luz não está funcionando | <ul style="list-style-type: none">• A luz LED pode estar danificada. Consulte a substituição das luzes LED no capítulo de “Limpeza e manutenção”.• O sistema de controle desativou as luzes devido à porta ter sido mantida aberta por muito tempo, fechar e reabrir a porta para reativar as luzes. |
| Barulho de água a borbulhar no congelador | Isto é normal. A borbulhação advém do gás refrigerante que circula no congelador. |

Eliminação do aparelho

É proibido descartar o aparelho em locais impróprios .



Materiais de embalagem

Os materiais de embalagem com símbolo de reciclagem são recicláveis. Remova-os e descarte-os em locais apropriados de reciclagem.

Antes da eliminação do aparelho

1. Retire os cabos de alimentação elétrica.
2. Desligue o cabo de alimentação e deite fora o plug principal.

Aviso! Congeladores contêm gás refrigerante e gases de isolamento. Os mesmos devem ser eliminados por profissionais pois podem causar danos oculares. Assegure-se que os tubos do circuito de gás refrigerante não estão danificadas antes da eliminação apropriada.

| Eliminação correta deste produto | |
|---|--|
|   | <p>Este símbolo no produto ou na sua embalagem indica que este produto não pode ser tratado como resíduos de casa. Em vez disso, deve ser feita a sua recolha e reciclagem num posto apropriado para equipamento eléctrico e electrónico. Assegurando que este produto é eliminado correctamente, irá ajudar a prevenir consequências potencialmente negativas para o ambiente e saúde humana. Para informações mais detalhadas sobre a reciclagem deste produto, por favor, os órgãos responsáveis pelo descarte de resíduos ou a loja onde o produto foi comprado.</p> |

Para evitar a contaminação dos alimentos, respeite as seguintes instruções:

- Abrir a porta durante longos períodos pode causar um aumento significativo da temperatura nos compartimentos do aparelho.
- Limpe regularmente as superfícies que possam entrar em contacto com alimentos e sistemas de drenagem acessíveis.
- Guarde carne e peixe crus em recipientes adequados no congelador, para que não fiquem em contacto com outros alimentos.
- Os compartimentos de comida congelada de duas estrelas são adequados para guardar alimentos pré-congelados e fazer cubos de gelo.
- Compartimentos de uma, duas e três estrelas não são adequados para o congelamento de alimentos frescos.

| Ordem | TIPO de compartimentos | Temp. de armazenam ento alvo [°C] | Alimentos apropriados |
|-------|------------------------|-----------------------------------|--|
| 1 | Frigorífico | +2~ +8 | Ovos, alimentos cozidos, alimentos embalados, frutas e legumes, laticínios, bolos, bebidas e outros alimentos que não são adequados para congelamento. |

| | | | |
|---|-----------------------|---------|---|
| 2 | (***)*- Congelador | ≤-18 | Mariscos (peixe, camarão, crustáceos), produtos aquáticos frescos e carne (o tempo recomendado é de 3 meses - os valores nutricionais e o paladar diminuem com o tempo), adequado para congelar alimentos frescos. |
| 3 | ***-Congelador | ≤-18 | Mariscos (peixe, camarão, crustáceos), produtos aquáticos frescos e carne (o tempo recomendado é de 3 meses - os valores nutricionais e o paladar diminuem com o tempo). Não é adequado para congelar alimentos frescos. |
| 4 | **-Congelador | ≤-12 | Mariscos (peixe, camarão, crustáceos), produtos aquáticos frescos e carne (o tempo recomendado é de 2 meses - os valores nutricionais e o paladar diminuem com o tempo). Não é adequado para congelar alimentos frescos. |
| 5 | *-Congelador | ≤-6 | Mariscos (peixe, camarão, crustáceos), produtos aquáticos frescos e carne (o tempo recomendado é de 1 mes - os valores nutricionais e o paladar diminuem com o tempo). Não é adequado para congelar alimentos frescos. |
| 6 | 0 estrelas | -6~ 0 | Carne de porco, carne de vaca, peixe, alguns alimentos processados embalados frescos, etc. (Recomenda-se o consumo no mesmo dia, de preferência não mais de 3 dias depois) Alimentos processados parcialmente embalados (alimentos não congeláveis) |
| 7 | Arrefecimento | -2~ +3 | Carne de porco, carne de vaca, frango e produtos aquáticos de água doce, etc, frescos/congelados (7 dias abaixo de 0°C e acima de 0°C recomenda-se que sejam consumidos no mesmo dia, preferencialmente não mais do que 2 dias). Peixe e marisco (menos de 0 durante 15 dias, não se recomenda guardar acima de 0 °C) |
| 8 | Alimentos frescos | 0 ~+4 | Carne de porco, carne de vaca, peixe, frango frescos, alimentos cozidos, etc. (Recomenda-se o consumo no mesmo dia, de preferência não mais de 3 dias depois) |
| 9 | Vinho | +5 ~+20 | vinho tinto, vinho branco, vinho espumante, etc. |

Nota: guarde alimentos diferentes de acordo com os compartimentos ou temperatura de armazenagem dos produtos comprados.

- Se o produto permanecer vazio durante longos períodos, desligue, descongele, limpe, seque e deixe a porta aberta para evitar o desenvolvimento de bolor dentro do aparelho.

Limpeza do dispenser de água (especialmente para produtos com dispenser de água): - Limpe os reservatórios de água se não tiverem sido usados durante 48 h; lave o sistema de água conectado a um fornecimento de água, se não foi retirada água durante 5 dias.

AVISO! O alimento precisa ser embalado antes de ser colocado no congelador, e os líquidos precisam ser acondicionados em garrafas ou recipientes tampados para permitir uma limpeza correta do produto. Se o aparelho de refrigeração ficar vazio durante longos períodos, desligue, descongele, limpe, seque e deixe a porta aberta para evitar o desenvolvimento de bolor dentro do aparelho.